

Formation Arbitre auxiliaire

Département 54 et 88

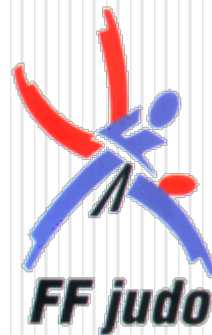

Devenir A A

- licencié(e),
- au minimum Benjamin(e)
- Ceinture orange
- Commissaire sportif de club
 - Ceinture jaune

Devenir A A à tout niveau

Département

Benjamin Ceinture orange modules niveau département (soit 6 heures)

- Utilisation de la sonorisation – Faire un repêchage
- Suivi de tableau
- Gestion de la table en relation avec le responsable de la manifestation
- Information sur le déroulement d'un tirage au sort
- Coordonnateur ou responsable de la formation

Devenir A A à tout niveau

Région

Ceinture verte

- Utilisation de la sonorisation
- Gestion de la pesée
- Utilisation du logiciel de tirage au sort et les consoles

Électroniques

- Capacité à remplir un tableau à simple, double ou repêchage systématique
- Connaissances du règlement d'arbitrage (temps de repos, temps de combats, particularités du règlement ...).

La tenue de table

- Gestion des combats
 - Organisation des combats/ temps de repos
 - Connaitre les temps de repos
 - Indiquer l'heure et la minute de la fin du combat sur la feuille de poule ou de tableau
- Tenue des feuilles
 - Poules
 - Tableau
- Le tableau électronique

L'arbitre auxiliaire

- Règlement des compétitions
 - Durée des combats

Des connaissances

- La pesée
- La tenue de table
 - Le remplissage de documents
 - La gestion des combats
 - La tenue des chronomètres et du

Des compétences

- Ponctualité
- Respect des combattants, des accompagnants, de l'environnement

Des attitudes

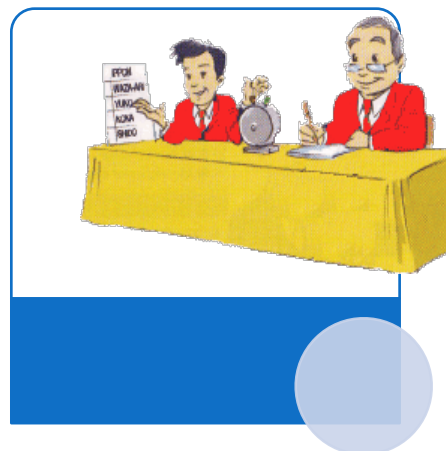

Tenue et ponctualité

- La tenue doit être correcte : haut blanc, pantalon foncé, noir de préférence
- Chaussures de ville, pas de talon pour les femmes
- Ne pas oublier le matériel nécessaire :
 - crayon bleu ou noir,
 - crayon de papier,
 - crayon rouge,
 - correcteur,
 - surligneur,
 - montre numérique ou portable en vibreur
- Présence des commissaires œuvrant à la pesée au moins 15mn avant le début de la pesée, pour mettre en place le matériel nécessaire

Avant le début de la compétition

- Notion élémentaire sur la journée
 - Connaitre
 - les durées de combat
 - Les spécificités de la catégorie d'âge
 - Sur la compétition
 - Animation
 - Ou

Contrôle d'engagement

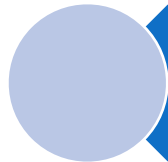

SENIORS né en 2001 et avant Ceinture : verte

- *Masculins* – 60 – 66 – 73– 81 – 90 – 100+ 100
- *Féminines* – 48– 52 – 57 – 63– 70 – 78 + 78

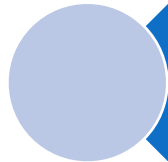

JUNIORS né en -2002 – 2003-2004 Ceinture : verte

- *Masculins* – 55 – 60 – 66– 73 – 81 – 90– 100 + 100
- *Féminines* – 44 – 48– 52 – 57 – 63– 70 – 78 + 78

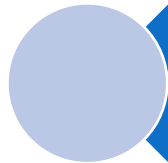

CADET(TE)S né en– 2005 – 2006 -2007 Ceinture :
verte

- *Masculins* – 46 – 50 – 55 – 60 – 66 – 73 – 81 – 90 + 90

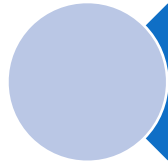

MINIMES né en -2008 - 2009 Ceinture : orange

- *Masculins* – 34 – 38 – 42 – 46– 50 – 55 – 60– 66 – 73 + 73
- *Féminines* – 36 – 40 – 44– 48 – 52 – 57– 63 – 70 + 70

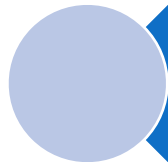

BENJAMIN(E)S né en 2010 -2011 Ceinture : jaune /
orange

- *Masculins* – 30 – 34 – 38 – 42– 46 – 50 – 55– 60 – 66 + 66

Quelques notions

- **NATIONALITE COMPETITIONS INDIVIDUELLES FRANÇAISE et ETRANGERE** sauf 1^{re} Division, étranger non autorisé
- **NATIONALITE COMPETITIONS PAR EQUIPES SENIORS - JUNIORS - CADETS 1 ETRANGER PAR EQUIPE**
- **SURCLASSEMENT D'AGE**
 - *EQUIPES ET INDIVIDUELS*
 - SENIORS /JUNIORS OUI
 - CADET(TE)S NON
 - MINIMES NON
 - BENJAMIN(E)S NON
- **SURCLASSEMENT DE POIDS**
 - *Equipes*
 - OUI junior sénior
 - NON (cadet, minimes, benjamins)
- **NOMBRE DE COMBATS MAXIMUM**
 - Sénior, junior, cadet : pas de consignes
 - minimes : 30 mn dans une journée
 - Benjamins : 20 mn dans une journée
- **AUTRES CATEGORIES D'AGES**
 - VETERANS « Entreprises » 1991 et avant
 - POUSSIN(E)S 2011 - 2012
 - MINI-POUSSIN(E)S 2013- 2014

Attention



Download from
Dreamstime.com
This watermark-free content image is for previewing purposes only.



id 31807304
© Kotist | Dreamstime.com

La pesée référentiel CS

- Arriver 30 minutes avant le début de la pesée.
- Se mettre à disposition du responsable de pesée afin d'installer la salle, les balances, les ordinateurs, l'affichage...
- Vérifier le bon fonctionnement des ordinateurs si installés et les connecter au réseau. (voir pesée informatique ci-dessous)
- Les commissaires sportifs effectuant le contrôle doivent être du même sexe que les compétiteurs

La pesée 2 référentiel cs

- Respecter les consignes particulières données par le responsable de pesée.
 - Contrôler le passeport :
 - 1/ **l'identité** : photo + nom + prénom + nationalité
 - 2/ **la licence** + le certificat médical
 - si inscription réalisée par Extranet, licence + CM = OK*
 - 3/ **le grade**

En cas d'erreur sur la feuille de pesée / ordinateur : « stabiloter » (fluo jaune) seulement l'anomalie + noter avec précision la correction

- **QUELQUES POINTS IMPORTANTS**

- Enregistrer les poids sur l'ordinateur mais également sur la feuille de pesée. (voir pesée informatique ci-dessous)
- Poids noté avec 1 seul chiffre après la virgule (ex : 59,95 => 59,9)
- En cas d'ajout de combattant, noter avec précision l'ensemble des informations demandées sur la feuille de pesée et l'ordinateur (éventuellement sur la fiche spécifique comme au national).

En cas de problèmes particuliers, conserver le passeport du combattant et le transmettre au responsable de pesée.

Rappels sur la pesée référentiel cs

- La pesée s'effectue, pour tous, en sous-vêtements :
 - Slip ou caleçon pour les hommes
 - Culotte + tee-shirt pour les femmes
- NB : Rappeler l'interdiction des bijoux, montres, objets métalliques... leur faire enlever avant la pesée.
- Mineur(e)s =
 - Pesée nue interdite ,
 - Tolérance de 100g appliquée
- Majeur(e)s =
 - Pesée nue autorisée, à leur demande dans un local aménagé à cet effet (selon possibilité)

Rappels

- Tout appareil permettant de prendre des photos ou vidéos est strictement interdit à l'intérieur de la salle de pesée.
- Seuls les combattants et l'organisation ont accès à la salle de pesée.
- Les CS ne sont pas habilités à refuser un combattant.

Le refus d'une inscription ne peut être décidé que par le responsable ou le délégué de la compétition.

Pesée par équipes référentiel cs

- L'accompagnant / coach complète et signe la feuille d'équipe avant l'accès à la pesée
- Le « capitaine » d'équipe présente la feuille d'équipe avec tous les passeports
- Peser l'équipe lorsque tous les judoka sont présents
- La pesée se fait dans l'ordre croissant des poids, pour éviter toute erreur
- Contrôle de chaque combattant selon les mêmes modalités qu'en individuel !

Pesée par équipe référentiel cs

- Reporter les poids exacts sur la feuille d'équipe en face du nom.
- Les judoka doivent être engagés dans leur catégorie **réelle** de poids.
- Une attention particulière doit être apportée pour :
 - La nationalité de chaque judoka
 - Les doubles appartenances :
 - Vérifier le club de chaque judoka et cocher la case double appartenance si le judoka est d'un autre club,
 - Conserver les documents de double appartenance afin de les fournir aux responsables, à l'issue de la pesée.

Pour les N4

- Pesée informatique
 - Sur le site ffjda
 - Commissaires sportif

La pesée

- Le contrôle de passeport

- Obligatoire

- Huit ans de validité

- Une tolérance de validité jusqu'au 31 août de la saison est accordée pour les passeports de plus de 8 ans dans la saison

- Signé par le judoka

- Plus les parents (mineurs)

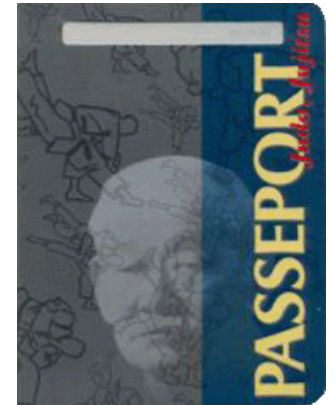
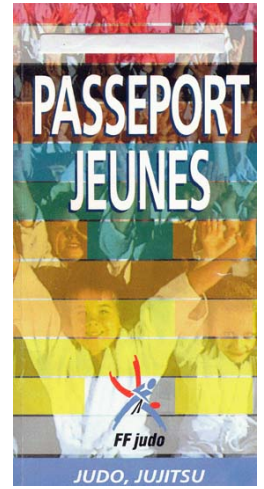

La pesée

- 2 licences
 - Non consécutives
 - Inscriton intranet = la personne est licenciée et à jour
- Grade signé par l'enseignant
 - Doit correspondre à la ceinture portée
 - Modifier la ceinture sur la feuille d'inscription

GRADES JUDO			
délivrés et authentifiés par le Comité National des Grades (1)			
Grades	Date d'obtention	Le responsable C.N.G.	Le Président du C.N.G.
C.N. VI ^e Dan			
C.N. V ^e Dan			
C.N. IV ^e Dan			
C.N. III ^e Dan			
C.N. II ^e Dan			
C.N. I ^{er} Dan			

C. marron 5 ^e KYU	06.83	<i>Boyaud J</i>	cn 3 ^e dan
C. orange 4 ^e KYU	10.05.87	<i>Boyaud J</i>	cn 2 ^e dan
C. jaune 5 ^e KYU	27.05.80	<i>Boyaud J</i>	cn 3 ^e dan
C. blanche 6 ^e KYU	15.08.79	<i>Boyaud J</i>	cn 3 ^e dan 1-2-73

La pesée

- Certificat médical obligatoire
 - Datant de moins d'un an
 - Date bien identifiée
 - Tampon du médecin et signature
 - Certificat médical sur feuille volante
 - Croix compétition rayé dans le passeport
 - mentionnant l'absence de contre-indication à la pratique du Judo, Jujitsu, en compétition



La pesée

- En sous vêtements
 - Slip garçons
 - Slip brassières pour les filles si benjamine tee-shirt
 - ATTENTION PREMIERE COMPETITION OFFICIELLE POUR LES BENJAMINS
- Noter
 - Nom prénom
 - **Ceinture exacte**
 - (à savoir couleur qui correspond à la couleur notée)
 - **Surligner sur la feuille d'engagement**
 - Club
 - **Poids exact** ou la catégorie de poids
- Vérifier
 - Absence de piercings, de vernis à ongle, de gel capillaire
 - Brassières sans attaches pour les filles

ATTITUDE CORDIALE ET RESPECT DES COMPETITEURS

COMPÉTITIONS SPORTIVES

- 1/2 finales et championnats de France individuels 1ère division cadets, juniors, seniors et du championnat de France par équipes seniors 1ère division
- la phase finale du championnat de France 2ème division seniors 2018 et les phases qualificatives + Championnat de France Cadets et Juniors 2018 par Equipe de club et leurs phases qualificatives
- Les Tournois Label Excellence et Label A cadets, juniors, seniors

LOISIRS Échelon national

- Minimes - Coupe de France Minimes par Équipes de Départements - Coupe de France individuelle Minimes
- Cadets/cadettes - Coupe du jeune arbitre - Championnat de France individuel cadets 2ème Division - Championnat de France Cadets Espoirs
- Seniors - Championnats de France Individuels 2ème et 3ème Division - Coupe nationale ne-waza judo jujitsu dit «Brésilien »

Les équipes 2ème division

- En cas d'égalité de victoires et de points à l'issue de la rencontre, la démarche pour départager les deux équipes est la suivante :
 - Si des combats se sont terminés par Hikiwake, ils doivent être refaits avec décision obligatoire ;
 - Si aucun hikiwake ou s'il y a toujours égalité, une catégorie de poids où il y a un représentant présent dans chaque équipe est tirée au sort et le combat est refait avec décision obligatoire.

- Critères de décision :

- 1^{er} Le nombre de kinza

- Les kinza seront annoncés et comptabilisés à la table

- 2^{ème} Le nombre de shido

- 3^{ème} L'activité (nombre d'attaques, attitude)

- Cas de kinza :

- Tout impact suite à l'application d'une technique qui n'aboutit pas à waza-ari ou ippon + tous les osaekomi maintenus moins de 10 secondes.

- Kumi-kata :

- Les kumi-kata non conventionnels imposent une phase d'attaque rapide

Règlement poussin mini poussin

- Temps de combat :
 - 1 min 30 + 1mn NW
 - décision en individuel et en équipe
- Kumi-kata :
 - Le combat démarre à distance et passe par la garde fondamentale.
 - La saisie est autorisée entre la ligne d'épaules et la ceinture.
 - Projection valorisée uniquement du côté de la manche tenue.
 - Pour toute phase d'attaque à 1 main qui aurait échoué, un retour à 2 mains est nécessaire.
- Attaques à genoux, sutemi et makikomi :
 - non autorisés pour cette tranche d'âge
- Hon gesa gatame : éviter les contraintes cervicales : repositionnement en Kuzure gesa gatame ou main sur sa cuisse
 - Utiliser Sonomama/yoshi si nécessaire

Loisirs

	Compétition individuelle	Compétition par équipe
Sénior 2D	4 mn	4 mn
Sénior 3D	3 mn	
Junior	4 mn	4 mn
Cadet	4 mn	3 mn
Minimes	3 mn	2 mn
Benjamins	2 mn + 1mn NW si égalité	3 mn
poussins	1 mn 30s 1mn NW	

- **En équipe** : Hikiwake annoncé en fin de combat si égalité de score

LOISIRS Ligue

- Benjamins - Critérium régional individuel et/ou par équipes
- Minimes - Coupe régionale - Coupe du jeune officiel
- Cadets/cadettes - Coupe du jeune officiel - Activités pour les non qualifiés des phases suivantes du championnat - Coupe régionale individuelle ou circuit de qualification
- Juniors - Coupe du jeune officiel Coupe Régionale individuelle ou circuit de qualification - Activités pour les non qualifiés des phases suivantes du championnat
- Seniors - Coupe régionale senior - Championnat régional Judo-jujitsu Expression Technique
- »

LOISIRS Département

- Toutes les autres compétitions
 - **Temps de combat :**
 - **3 mn** (exception pour le championnat de France seniors 2ème Division : 4 mn)
 - **En individuel :**
 - Pas de Golden score – **décision obligatoire**
 - **En équipe :**
 - **Hikiwake annoncé en fin de combat si égalité de score**

L'appel au micro

- Le micro
 - Préparation des combattants
 - Vérifier que le premier appelé a bien la ceinture rouge
 - Appel des combattants
 - Voir référentiel et document donné :

Etre attentif à ne pas interrompre les annonces en cours sur un autre tapis.

- **Annnonce du 1er combat de la journée** : Tapis (1-2-3-4-...), se préparent dans la catégorie (sexe, poids) : noms des 2 combattants (rouge – blanc)
- ***Ex. : Tapis 3, se préparent dans la catégorie masculine -81 kg : Dupond - Durand***

Annonces des combats en préparation :

Eliminatoires : Tapis (1-2-3-4-...), se préparent : noms des 2 combattants (rouge – blanc)

Ex. : Tapis 3, se préparent : Legrand - Lepetit

Finales de repêchage : Tapis (1-2-3-4-...), se préparent pour la (1ère ou 2ème) finale de repêchage - catégorie (sexe, poids) : noms des 2 combattants (rouge – blanc)

Ex. : Tapis 3, se préparent pour la 2ème finale de repêchage des masculins +100 kg : Dupond - Durand

Finales de tableau : Tapis (1-2-3-4-...), se préparent pour la finale du tableau (A ou B) - catégorie (sexe, poids) : noms des 2 combattants (rouge – blanc)

Ex. : Tapis 3, se préparent pour la finale de tableau A des masculins -66 kg : Martin - Roux

Places de 3ème : Tapis (1-2-3-4-...), se préparent pour la (1ère ou 2ème) place de 3ème de la catégorie (sexe, poids) : noms des 2 combattants (rouge – blanc)

Ex. : Tapis 3, se préparent pour la 1ère place de 3ème des masculins -81 kg : Bonnet – Chevalier

Finale : Tapis (1-2-3-4-...), se préparent pour la finale de la catégorie (sexe, poids) : noms des 2 combattants (rouge – blanc)

Ex. : Tapis 3, se préparent pour la finale de la catégorie masculine -73 kg : Renard - Lelièvre

Annonces des vainqueurs :

Eliminatoires :

Tapis (1-2-3-4-...), vainqueur : nom du vainqueur

Ex. : Tapis 3, vainqueur Legrand

Finales de repêchage :

Tapis (1-2-3-4-...), vainqueur de la finale de repêchage : nom du vainqueur

Finales de tableau :

Tapis (1-2-3-4-...), vainqueur de la finale du tableau (A ou B) : nom du vainqueur

Places de 3ème :

Tapis (1-2-3-4-...), 3ème de la catégorie (sexe, poids) : nom + prénom + club du vainqueur *Ex. :*

Tapis 1, 3ème de la catégorie masculine -73 kg : Renard du Judo Club de la Forêt

Tapis (1-2-3-4-...), vainqueur de la catégorie (sexe, poids) : nom + prénom + club du vainqueur

Finale :

Tapis (1-2-3-4-...), champion de France de la catégorie (sexe, poids) : nom + prénom + club

Ex. : Tapis 1, champion de France catégorie masculine -73 kg : Lelièvre du Judo Club de la Garenne

Fin des appels

Quelques annonces complémentaires :

Appel d'un combattant qui ne se présente pas

(1er, 2ème ou dernier appel) : (1 min préconisée entre chaque appel) Tapis
(1-2-3-4-...),

1er appel catégorie (sexe, poids) : nom + prénom + club du combattant

Appel du service médical :

Médical tapis (1-2-3-4-...) s'il vous plaît

Appel du service technique (lorsque celui-ci est présent) :

Service technique tapis (1-2-3-4-...) s'il vous plaît

Appel d'un responsable :

M. ou Mme (nom du responsable) est attendu au tapis (1-2-3-4-...) s'il vous plaît

Les gestes d'arbitrage

Les valeurs



Ippon



Waza-ari



Waza-Ari-Awasété-Ippon
(2 waza-ari = 1 Ippon)



Yuko

Les gestes d'arbitrage

Les pénalités



Shido (pénalité)

Hansuku-maké (disqualification)

Les gestes d'arbitrage

Les immobilisations



Osaékomi
(immobilisation)



Tokéta
(sortie d'immobilisation)



Sonomama
(arrêt du combat en gardant
la position des combattants)



Yoshi
(reprise du combat après Sonomama)

Le marquage

- Points
 - Wasa ari : 01 ou 1pt en poule ou en équipe
 - **7 pts en relation grade championnat**
 - Ippon : 10 ou 10 pts
- Pénalités
 - Shido 1 : 00₁ ou 00.1 =
 - Shido 2 : 00₂ ou 00.2
 - Shido 3 : 00₃ ou 00.3 ou 00₃ X ou HD HANSOKU MAKE direct

**LE SHIDO NE DONNE PLUS DE POINTS A L'ADVERSAIRE
L'HANSOKU MAKE DISQUALIFIE LE COMBATTANT**

Attribution des points

- Victoire par Wasa ari :
 - **1pt en poule ou équipe**
 - **01/00 7 points en relation grade championnat**
- Victoire Wasa ari awasate Ippon :
 - **02/00 10 points**
- Victoire par Ippon : **10/00 10 points**
- Victoire par décision : **0 point**
- Victoire par disqualification de l'adversaire :
 - ~~00/00.H~~ = **10/00.H = 10 points**
- Victoire par Golden score :
 - noter le résultat final et ajouter **AD**

Les immobilisations

- Osae-Komi :
 - 10 à 19 secondes pour Waza-Ari
 - 20 secondes pour Ippon
 - Si WA 10s pour Ippon



Disqualification

- Il existe 6 cas de disqualification possibles lors d'un combat :
 - **Hansoku Make direct, non disqualificatif** (faute technique grave –le judoka peut reprendre la compétition).
 - Notation : 10/00.H
 - **Hansoku Make direct, disqualificatif** (faute contraire à l'esprit du judo –le judoka ne peut pas reprendre la compétition).
 - Notation : 10/00.X
 - **Hansoku Make indirect**, cumul de 3 shidos.
 - Notation : 10/00.3
 - **Forfait** (non présentation sur un combat).
 - Notation : 10/00.F
 - **Abandon** (le judoka abandonne de lui même suite à une blessure). ■
 - Notation : 10/00.A
 - **Décision Médicale** (le médecin ne permet pas la reprise du combat au judoka).
 - Notation : 10/00.M

Golden Score

- Si le combat continue en golden score (à cause d'une égalité parfaite),
 - le premier à recevoir un Shido perd,
 - ou le premier qui réalise une technique valorisée gagne

Benjamin(e)s

- Durée du combat : 2 mn maximum
- **Décision (individuel et équipe)**
- Récupération : 4 mn minimum
- Nombre de combats : 20 minutes maximum par journée
- Activité non mixte (filles avec filles, garçons avec garçons)-
- Grade minimum : ceinture **jaune/orange-**
- Niveau d'organisation : régional au maximum (possibilité de rencontre entre des sélections départementale)

Minimes

- Durée du combat : 3 mn maximum
- **Pas de golden score, décision en individuel et en équipe**
- Récupération : 6 mn minimum
- Nombre de combats : 30 minutes maximum par journée
- Activité non mixte (filles avec filles, garçons avec garçons)-
- Grade minimum : **ceinture jaune/orange-**
- Niveau d'organisation : national?

Cadets Juniors Séniors

- Formule de compétition Championnats
 - **moins de 9 combattants : poules**
 - **9 combattants et plus : tableaux double repêchage**
- Durée du combat: **3 mn en animation**
 - Cadet(te)s : 4 mn
 - Juniors masc/fem : 4 mn
 - Sénior mas : 5 mn / sénior fem : 4 mn
- Récupération : 10 mn
- **Pas de Golden score – décision obligatoire**
- Grade minimum: ceinture verte
- Les seniors qui auraient pris du poids entre deux échelons de compétition sont autorisés à changer de catégorie de poids

Feuille de poule

NOMS	CLUBS		1	2	3	4	VICTOIRES	POINTS	CLASSEMENT
Jean	Rehon	1							
Jules	Nancy	2							
Romain	Rehon	3							
Hadrien	Ludres	4							



1X2 3X4 1X3 2X4 1X4 2X3

Je vérifie qu'il n'y a pas deux judokas du même club
 Dans ce cas je commence par 1*3

Feuille de poule

NOMS	CLUBS		1	2	3	4	VICTOIRES	POINTS	CLASSEMENT
Jean	Rehon	1		10 00					
Jules	Nancy	2	X						
Romain	Toul	3							
Hadrien	Ludres	4							

J'entoure le combat au début

~~1X2~~ 3X4 1X3 2X4 1X4 2X3

Je raye le combat à sa fin

Premier combat : 1 x 2

Feuille de poule

NOMS	CLUBS		1	2	3	4	VICTOIRES	POINTS	CLASSEMENT
Jean	Rehon	1		$\frac{10}{00}$					
Jules	Nancy	2	X						
Romain	Toul	3				$\frac{01}{00}$			
Hadrien	Ludres	4			X				

Deuxième combat
3 x 4

Feuille de poule

NOMS	CLUBS		1	2	3	4	VICTOIRES	POINTS	CLASSEMENT
Jean	Rehon	1		$\frac{10}{00}$	$\frac{01}{01.2}$				
Jules	Nancy	2	X						
Romain	Toul	3	X 1			$\frac{01}{00}$			
Hadrien	Ludres	4			X				

Troisième combat combat
1 x 3

Expliquer l'égalité et les Kinza

Feuille de poule

NOMS	CLUBS		1	2	3	4	VICTOIRES	POINTS	CLASSEMENT
Jean	Rehon	1		$\frac{10}{00}$	$\frac{01}{01.2}$				
Jules	Nancy	2	X			X			
Romain	Toul	3	X 1AD			$\frac{01}{00}$			
Hadrien	Ludres	4		$\frac{01}{00}$	X				

Quatrième combat
2 x 4

Feuille de poule

NOMS	CLUBS		1	2	3	4	VICTOIRES	POINTS	CLASSEMENT
Jean	Rehon	1		$\frac{10}{00}$	$\frac{01}{01.2}$	$\frac{10}{00}$			
Jules	Nancy	2	X			X			
Romain	Toul	3	X 1AD			$\frac{01}{00}$			
Hadrien	Ludres	4	X	$\frac{01}{00}$	X				

Cinquième combat
1 x 4

Feuille de poule

NOMS	CLUBS		1	2	3	4	VICTOIRES	POINTS	CLASSEMENT
Jean	Rehon	1		$\frac{10}{00}$	$\frac{01}{01.2}$	$\frac{10}{00}$			
Jules	Nancy	2	X		$\frac{01}{00}$	X			
Romain	Toul	3	X 1AD	X		$\frac{01}{00}$			
Hadrien	Ludres	4	X	$\frac{01}{00}$	X				

Sixième combat
2 x 3

Feuille de poule



NOMS	CLUBS		1	2	3	4	VICTOIRES	POINTS	CLASSEMENT
Jean	Rehon	1		$\frac{10}{00}$	$\frac{01}{01.2}$	$\frac{10}{00}$	3		
Jules	Nancy	2	X		$\frac{01}{00}$	X	1		
Romain	Toul	3	X 1AD	X		$\frac{01}{00}$	1		
Hadrien	Ludres	4	X	$\frac{01}{00}$	X		1		

Nombre de victoires

Feuille de poule

NOMS	CLUBS		1	2	3	4	VICTOIRES	POINTS	CLASSEMENT
Jean	Rehon	1		$\frac{10}{00}$	$\frac{01}{01.2}$	$\frac{10}{00}$	3	21	
Jules	Nancy	2	X		$\frac{01}{00}$	X	1	1	
Romain	Toul	3	X	X		$\frac{01}{00}$	1	2	
Hadrien	Ludres	4	X	$\frac{01}{00}$	X		1	1	

1 AD

Nombre de points

Feuille de poule

NOMS	CLUBS		1	2	3	4	VICTOIRES	POINTS	CLASSEMENT
Jean	Rehon	1		$\frac{10}{00}$	$\frac{01}{01.2}$	$\frac{10}{00}$	3	21	1
Jules	Nancy	2	X		$\frac{01}{00}$	X	1	1	
Romain	Toul	3	X 1 AD	X		$\frac{01}{00}$	1	2	
Hadrien	Ludres	4	X	$\frac{01}{00}$	X		1	1	

Classement final

Égalité
Je regarde les points

Feuille de poule

NOMS	CLUBS		1	2	3	4	VICTOIRES	POINTS	CLASSEMENT
Jean	Rehon	1		$\frac{10}{00}$	$\frac{01}{01.2}$	$\frac{10}{00}$	3	21	1
Jules	Nancy	2	X		$\frac{01}{00}$	X	1	1	4
Romain	Toul	3	X 1 AD	X		$\frac{01}{00}$	1	2	2
Hadrien	Ludres	4	X	$\frac{01}{00}$	X		1	1	3

Classement final

Égalité
Je regarde qui a
gagne

Classement

- Toujours à faire
 - Nom
 - Prenom
 - Club

- Ecrire lisiblement

Le tableau à double repêchage

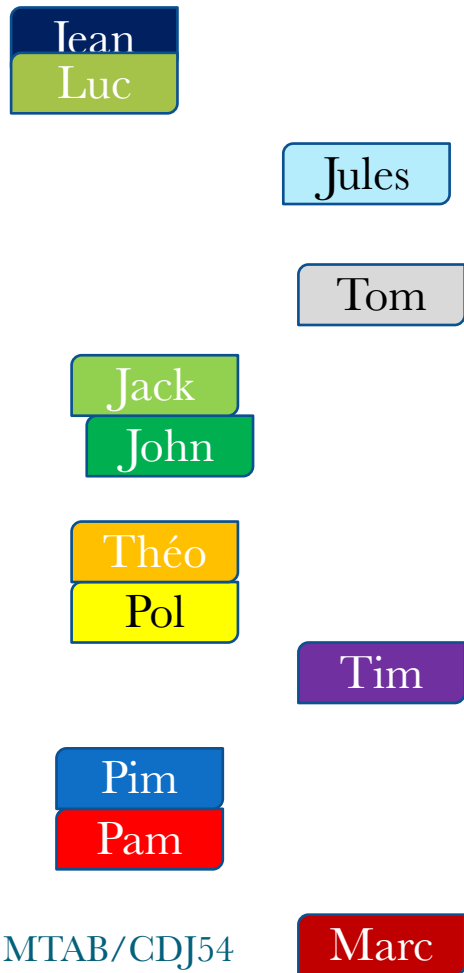

Le tableau à double repêchage

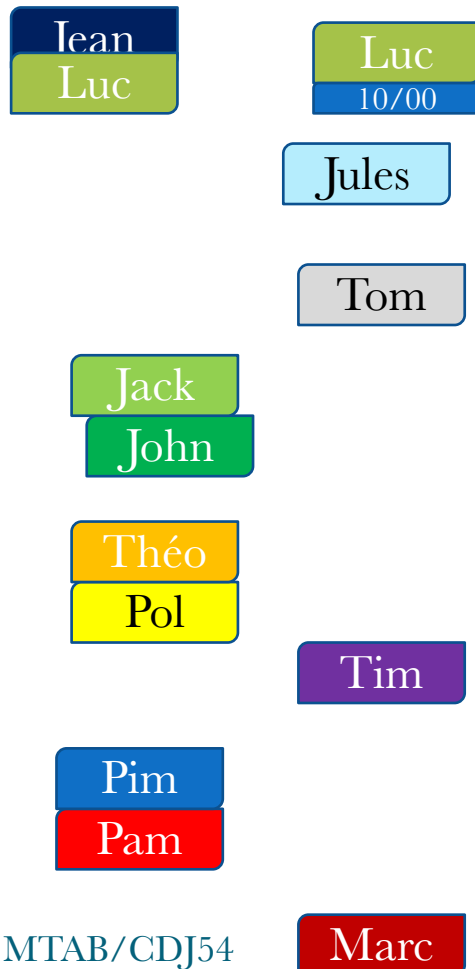

Le tableau à double repêchage

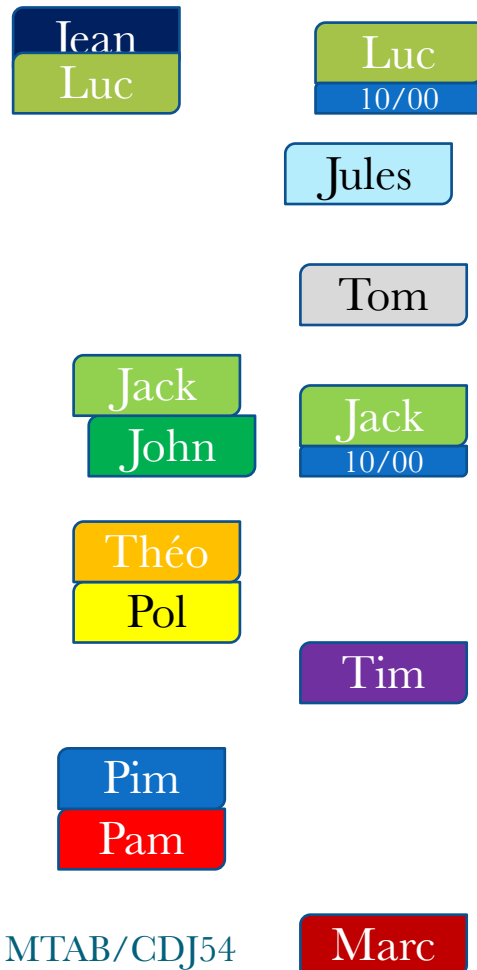

Le tableau à double repêchage

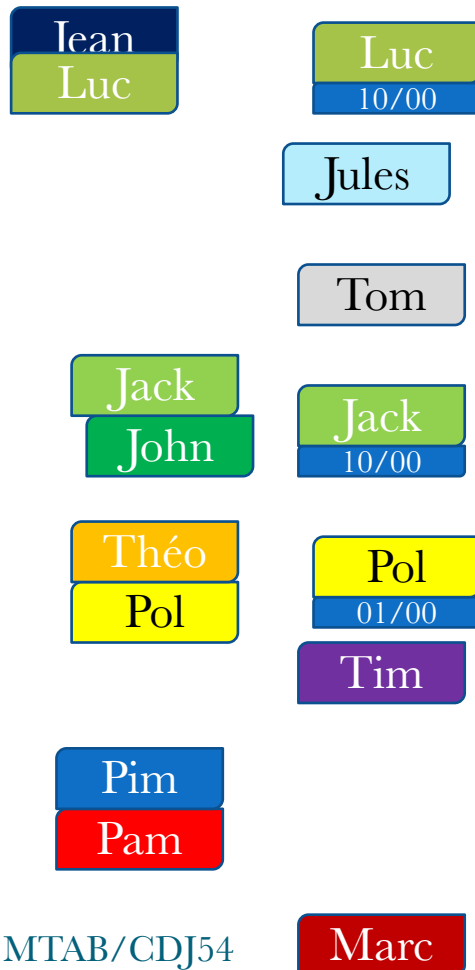

Le tableau à double repêchage

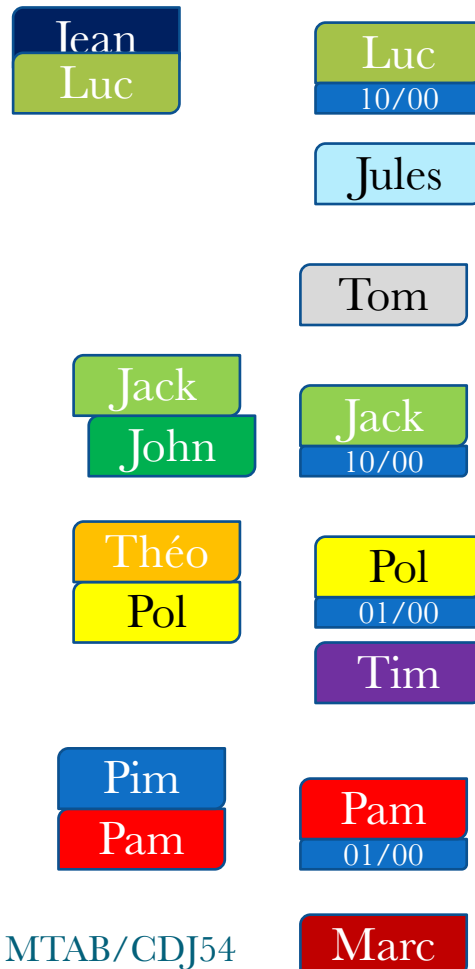

Demi finale = repêchage

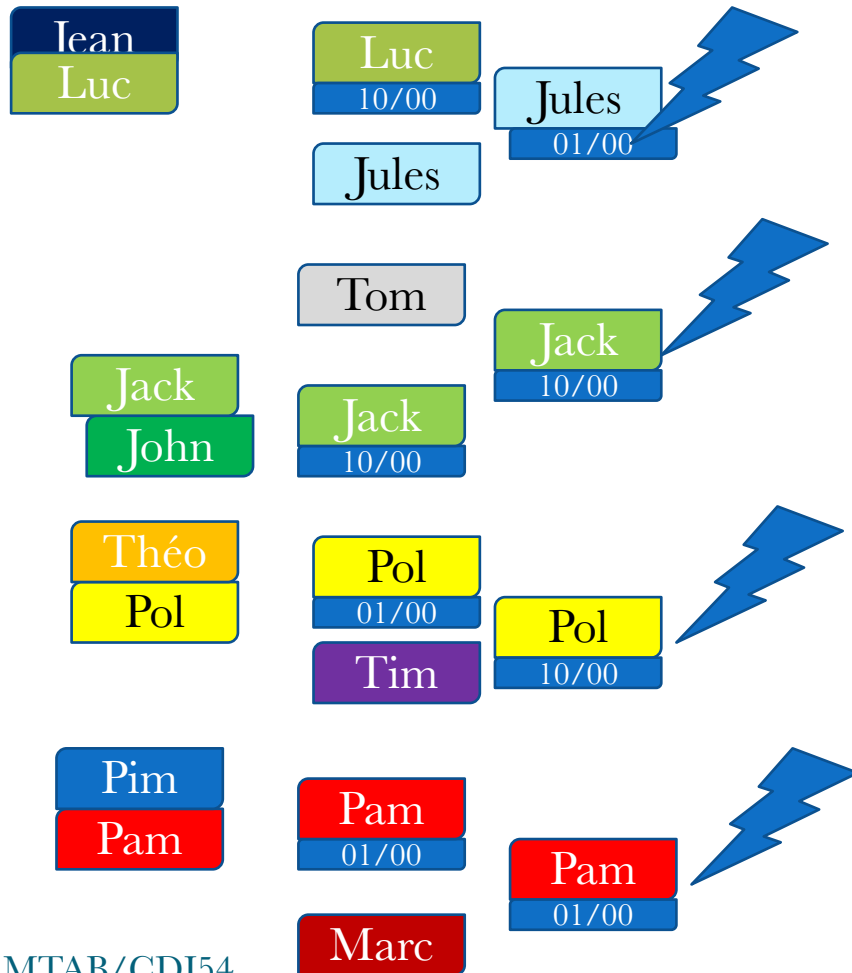

Demi finale = repêchage

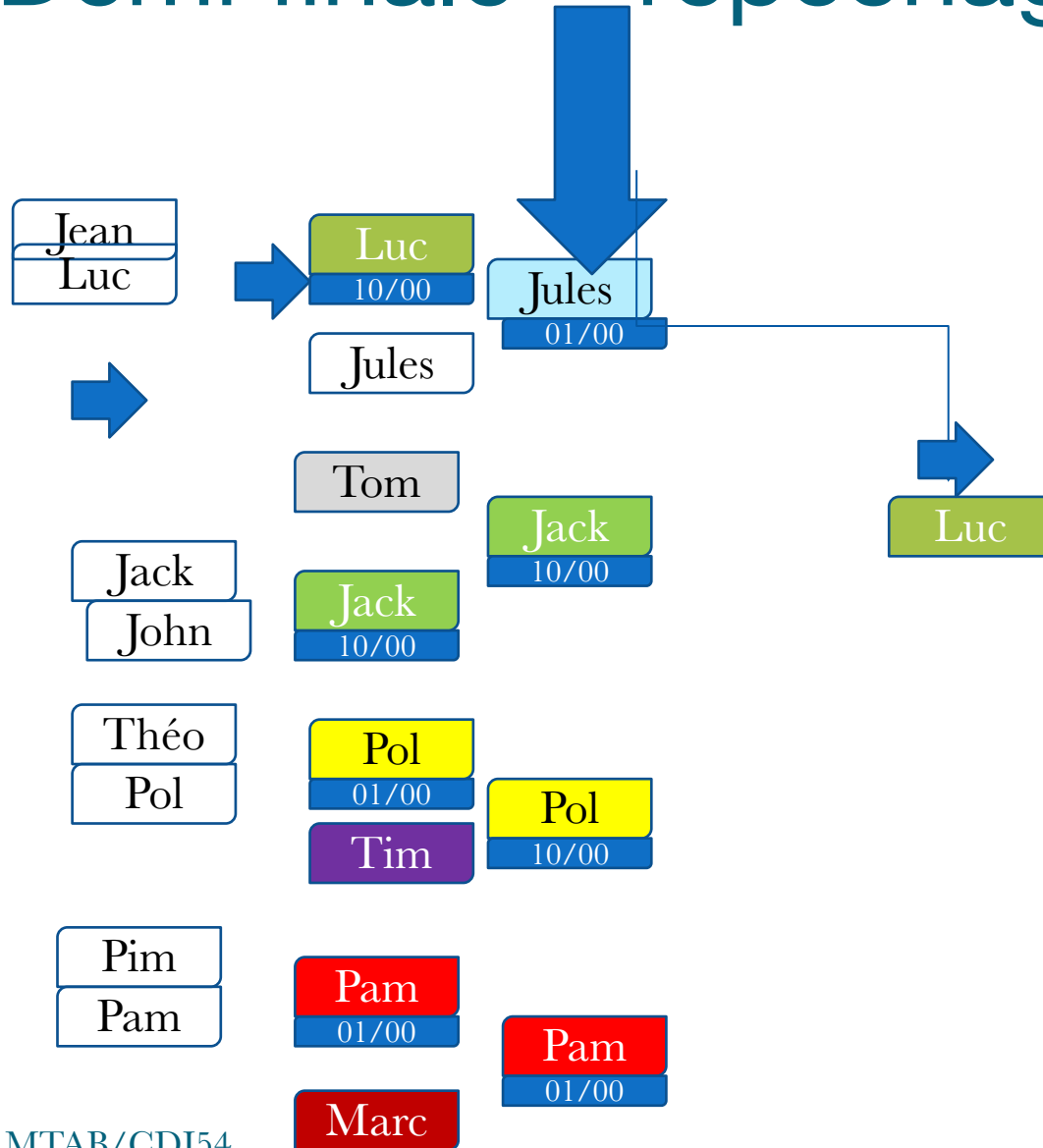

Demi finale = repêchage

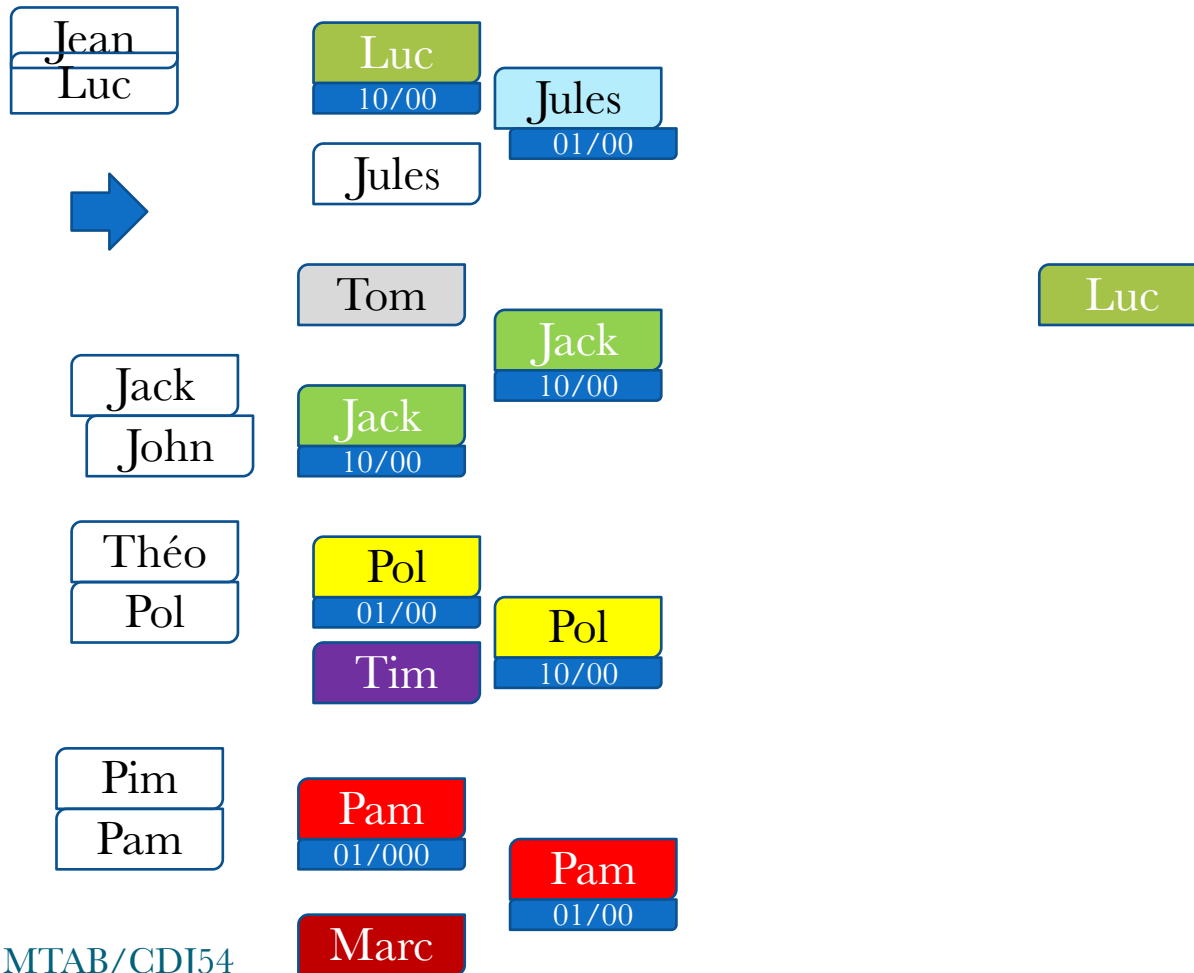

Demi finale = repêchage

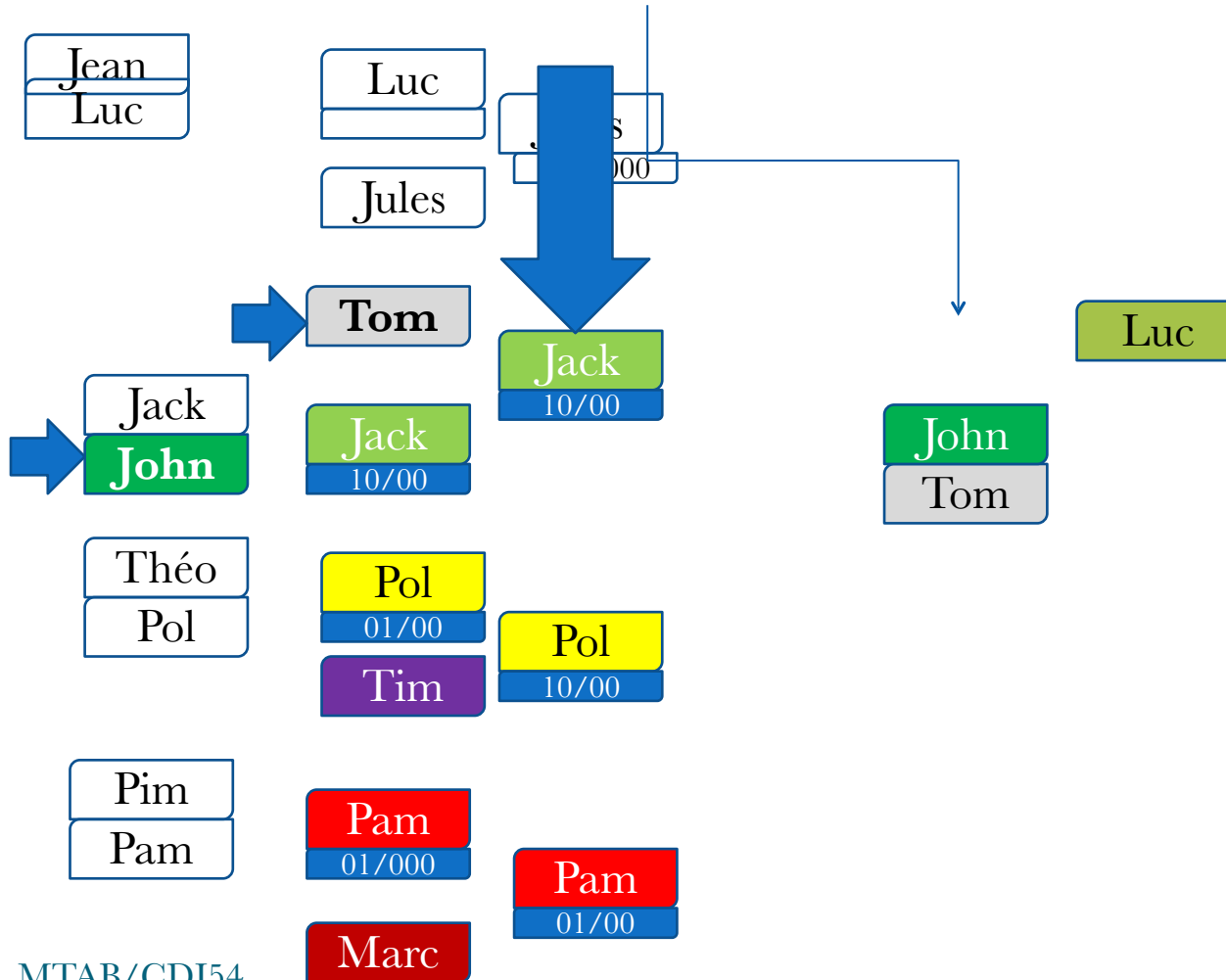

Demi finale = repêchage

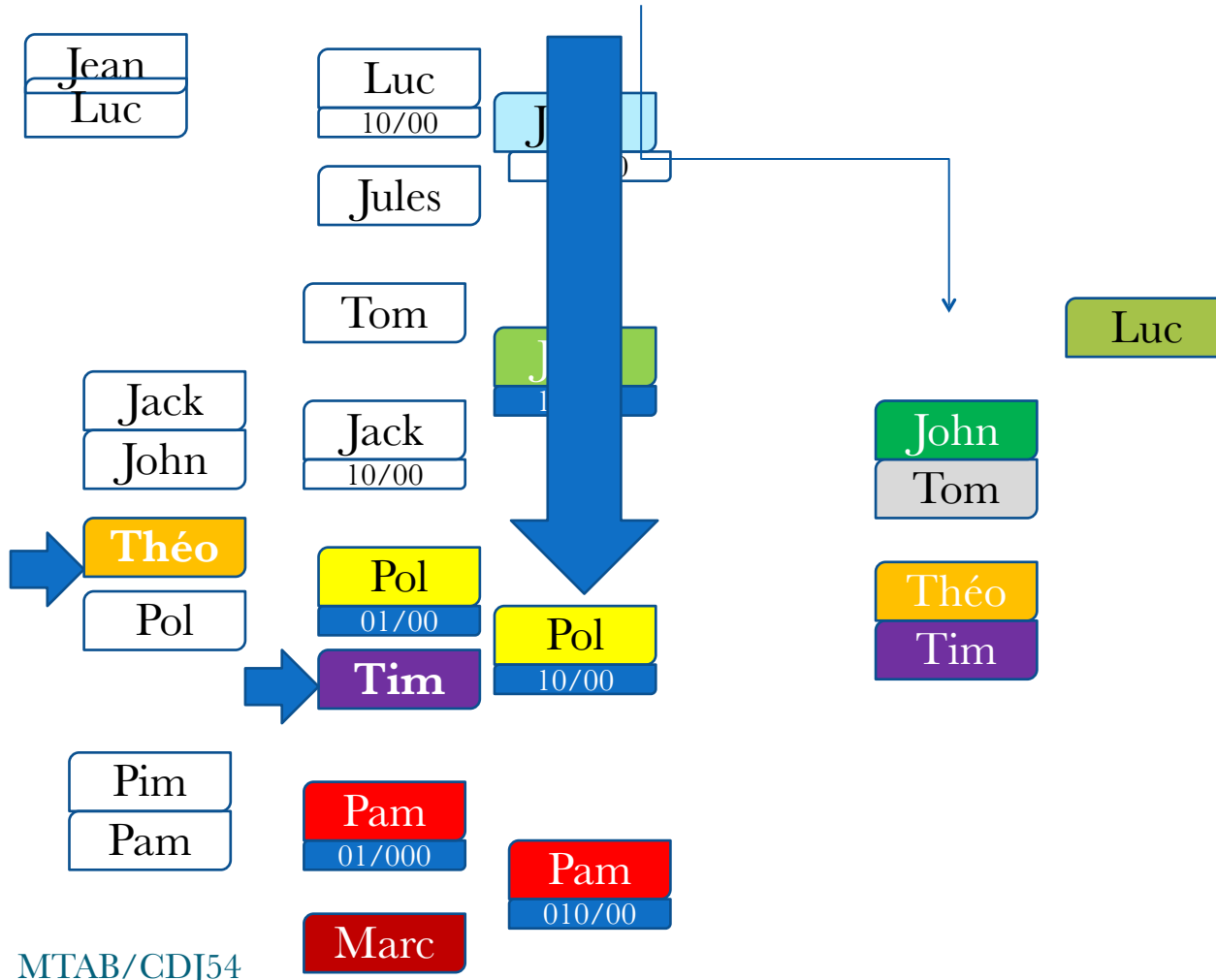

Demi finale = repêchage

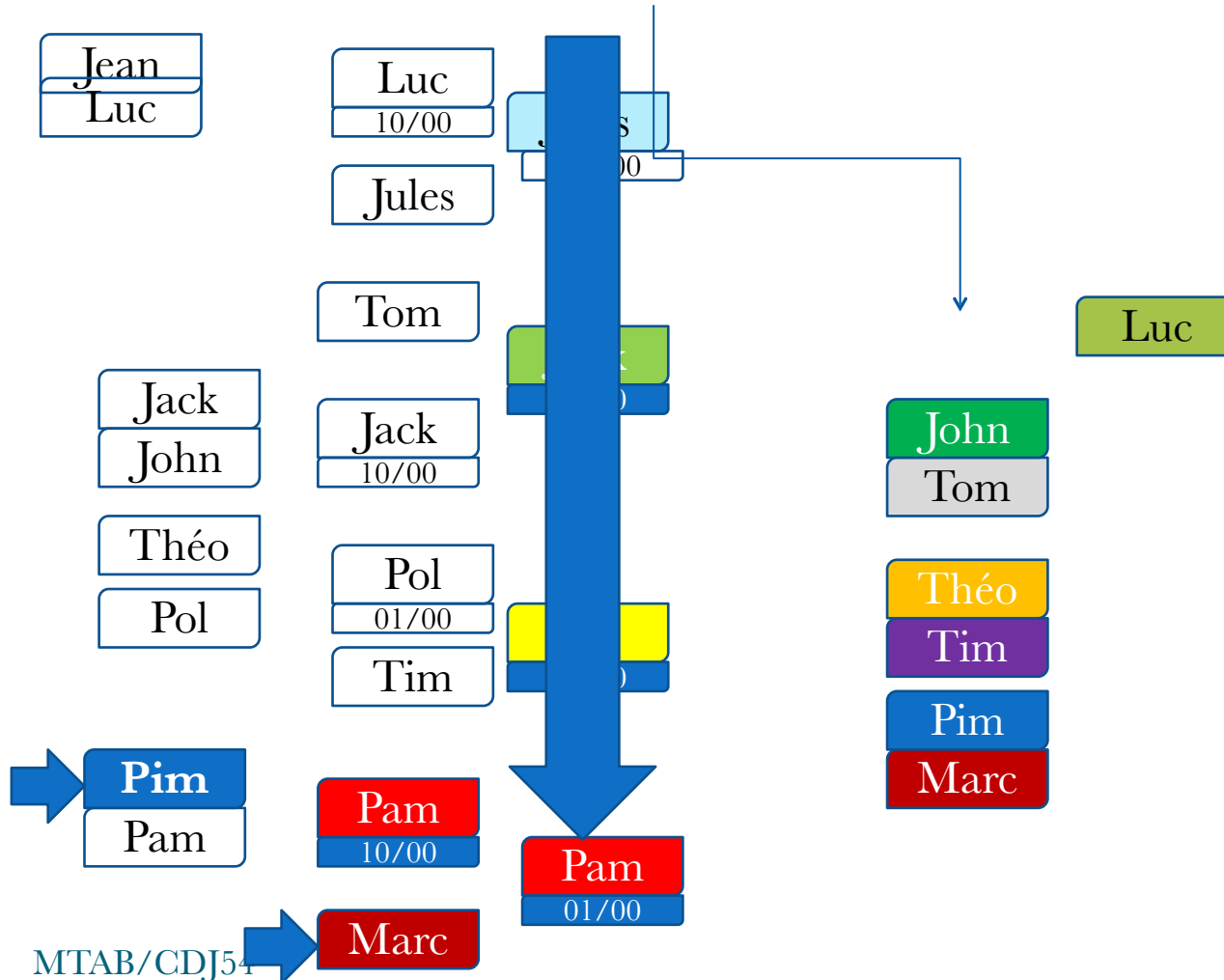

1^{er} tour de repêchage

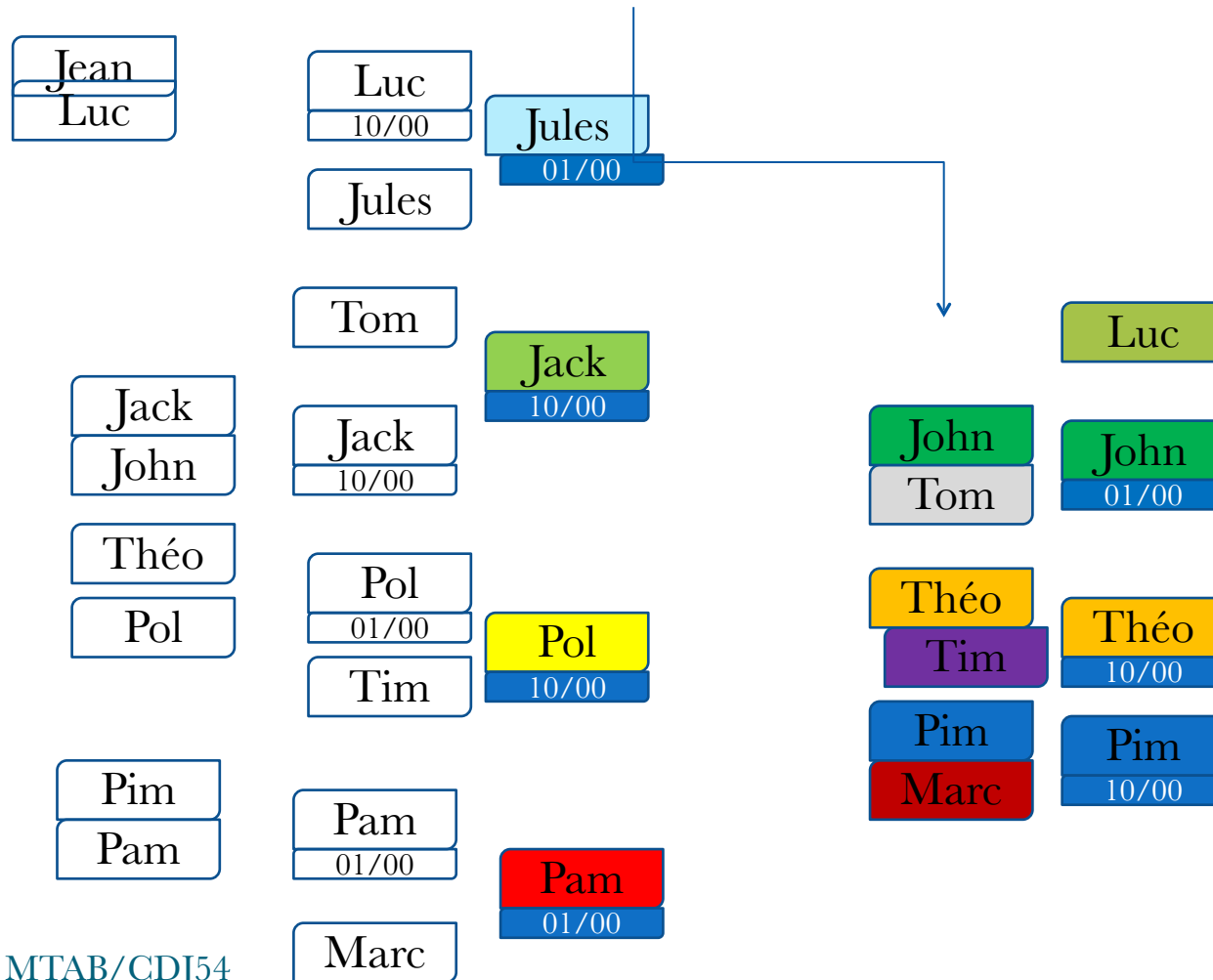

Demi finale

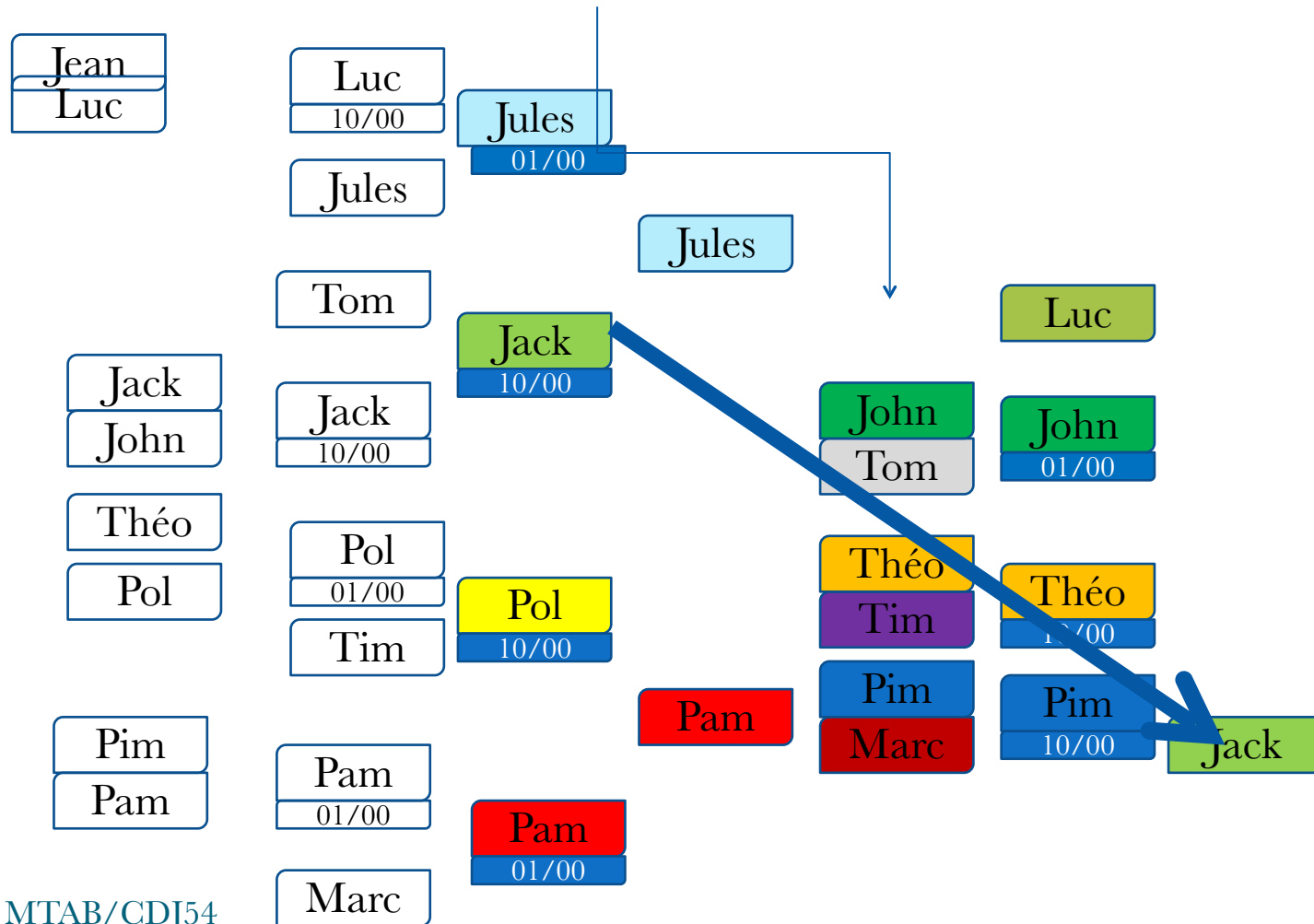

Demi finale

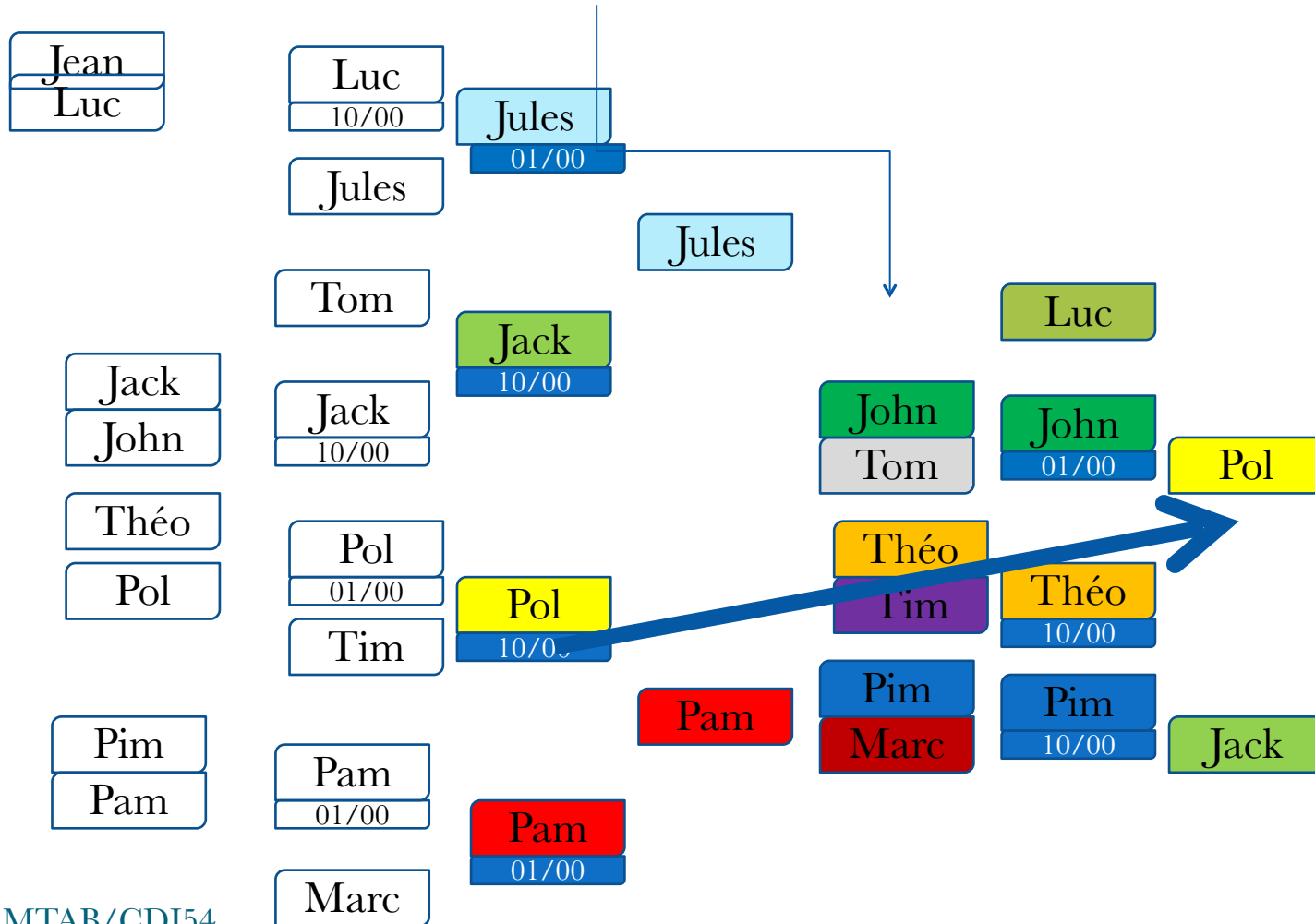

Deuxième tour de repechage

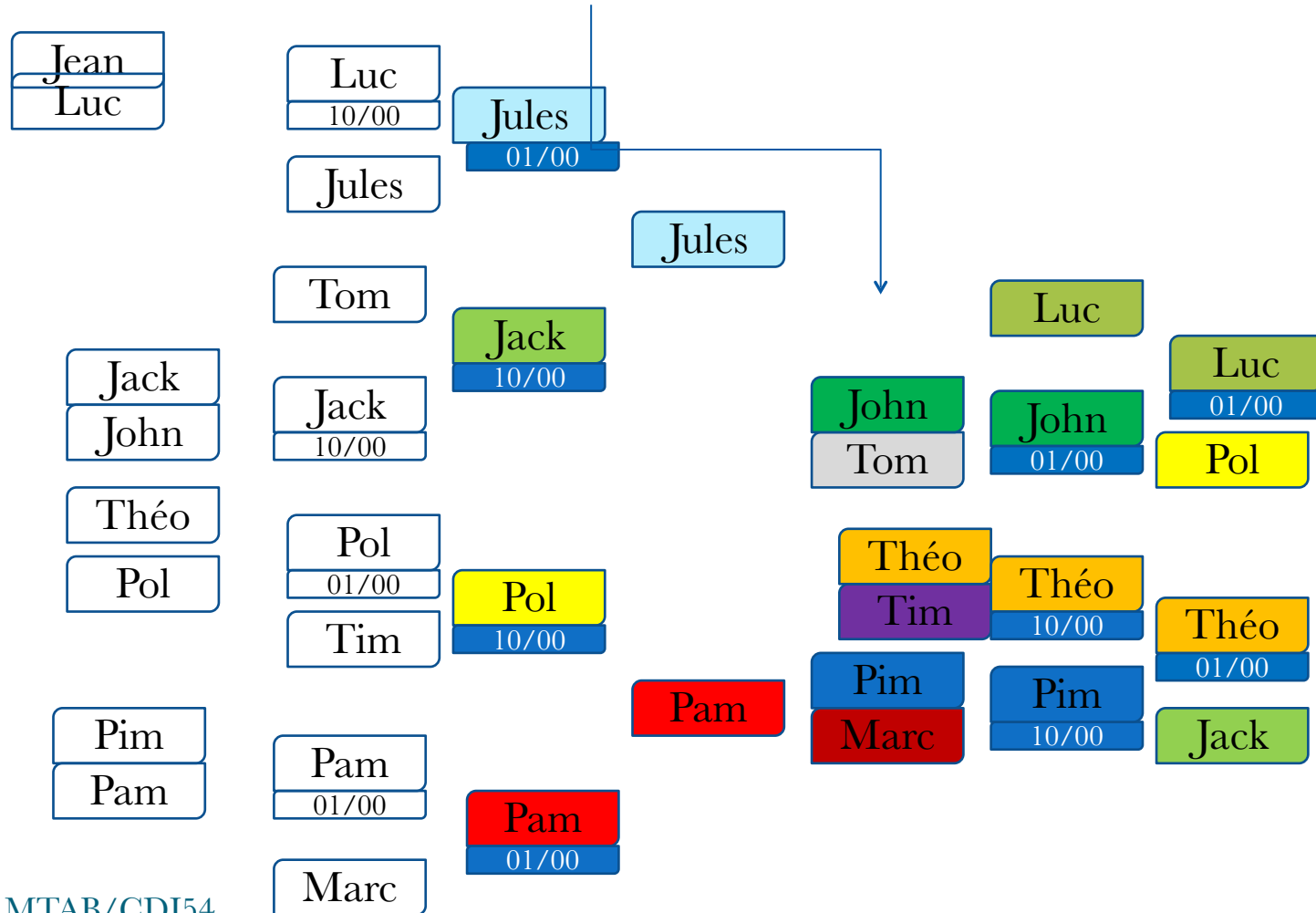

Place de trois

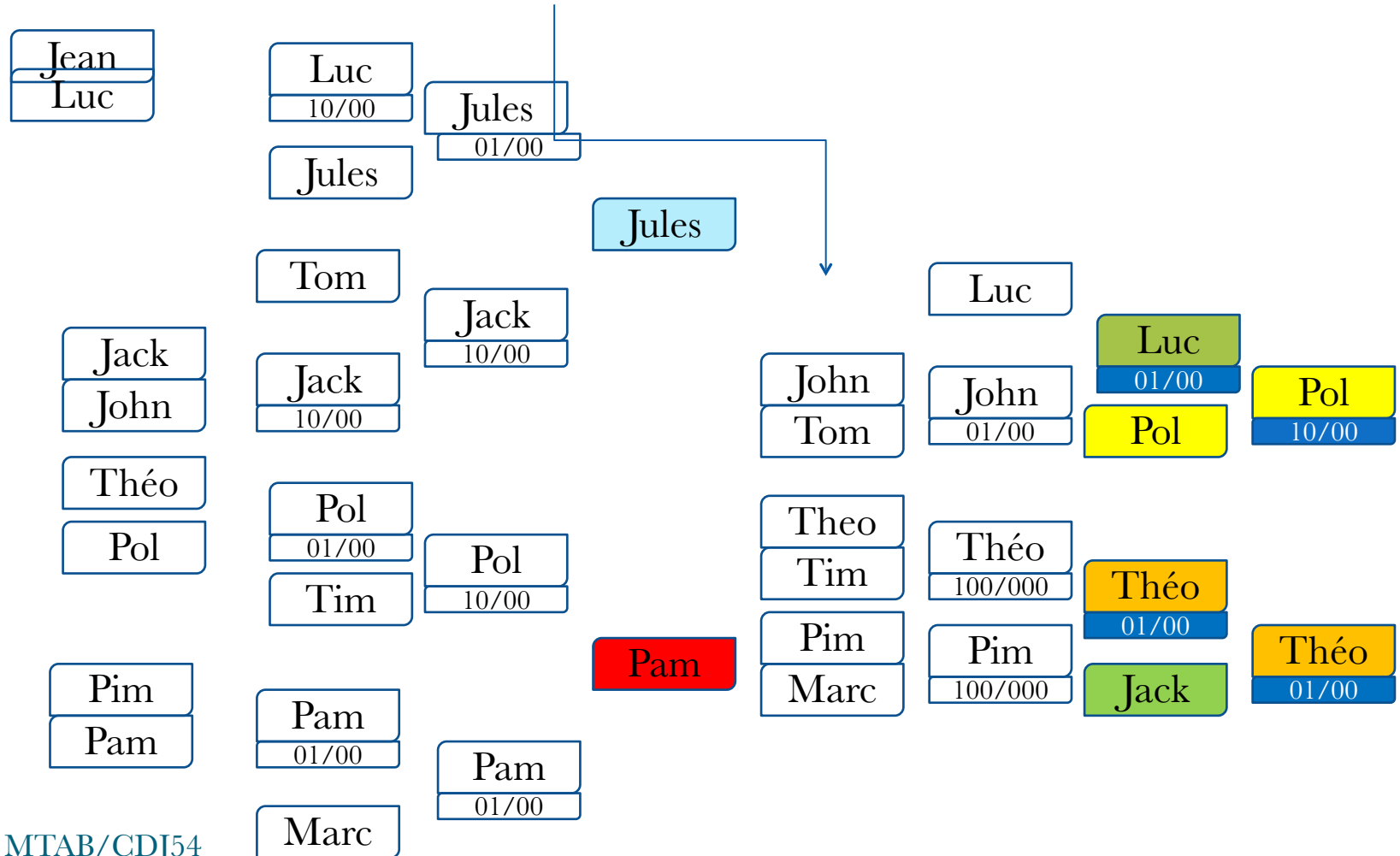

Finale

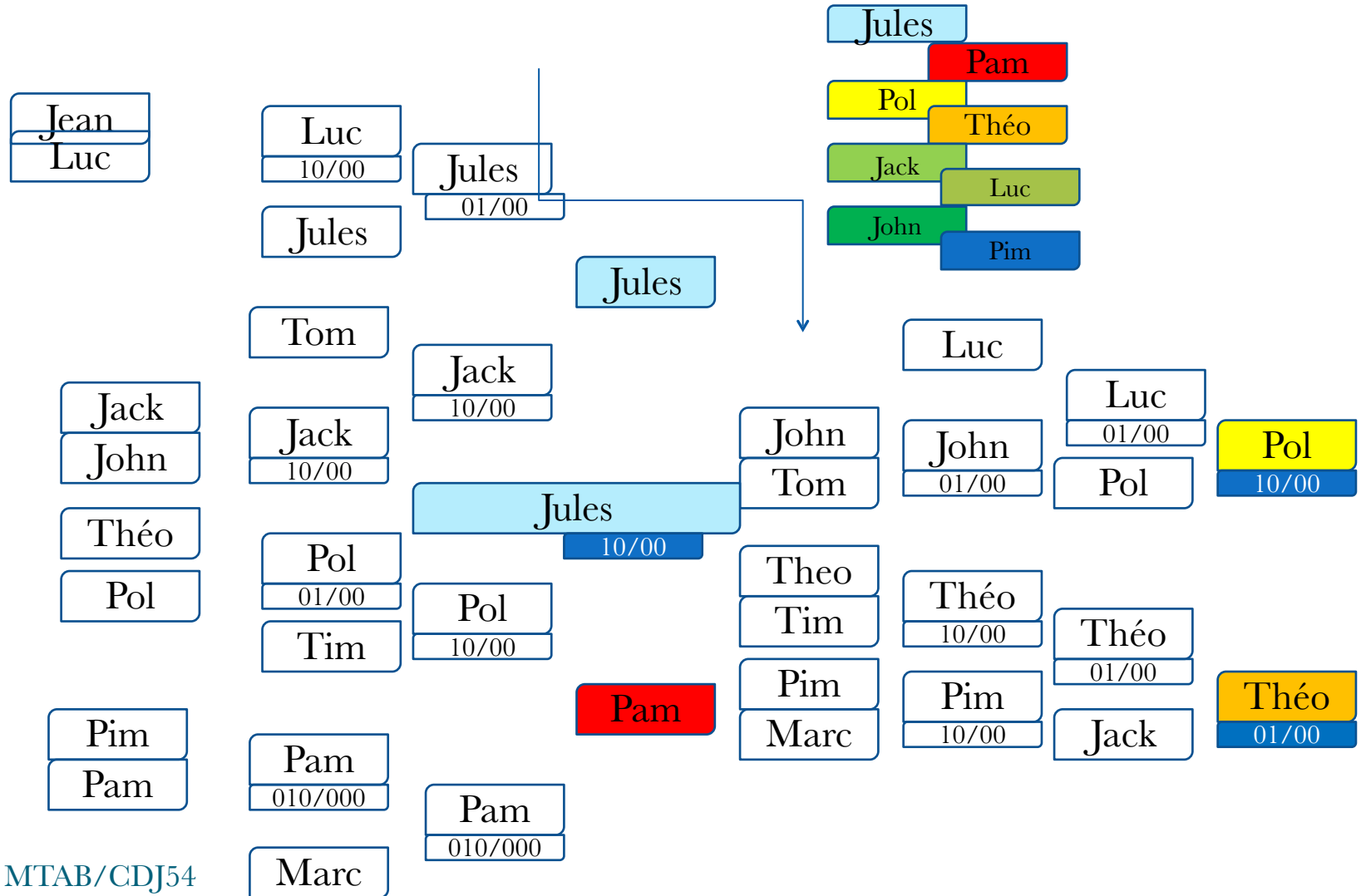

Le classement

- Place
- Nom
- Prénom
- Club

1^{er} Jules Pomme PAM

2^{ème} Pam Poire JC L

3^{ème} Pol Raisin Joeuf

3^{ème} Théo Fraise Toul

Le tableau à repêchage systématique

1		1
9	9	
5		2
13		
3		3
11		
7		4
15		
2		5
10		
6		6
14		
4		7
12		
8		8
16		

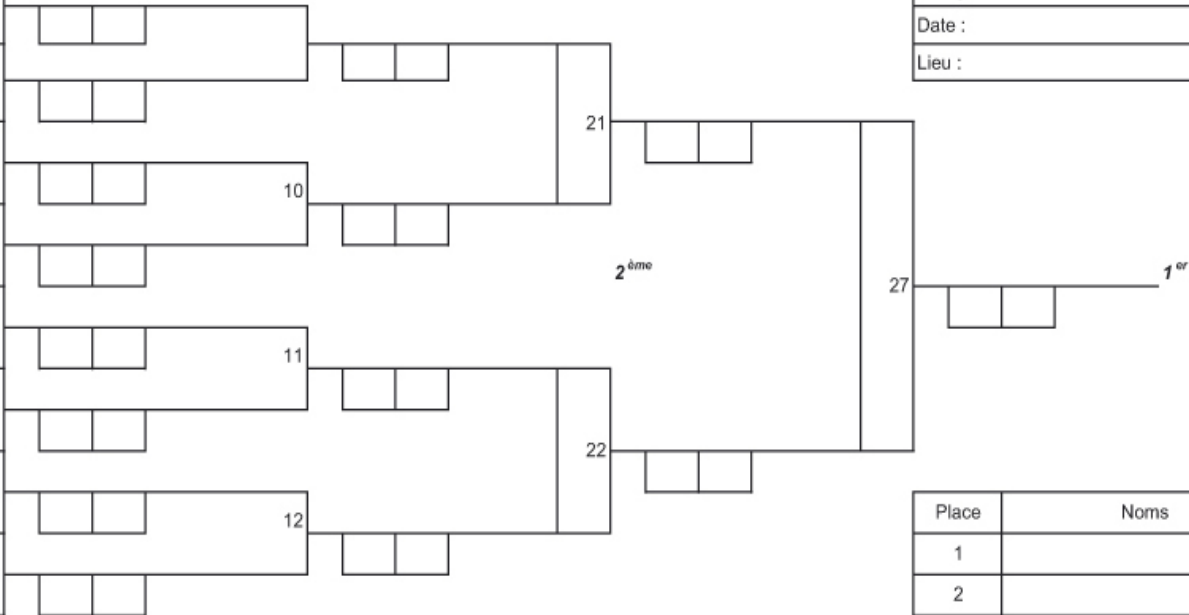

TAPIS	
Catégorie :	
Date :	
Lieu :	

Place	Noms
1	
2	
3	
5	

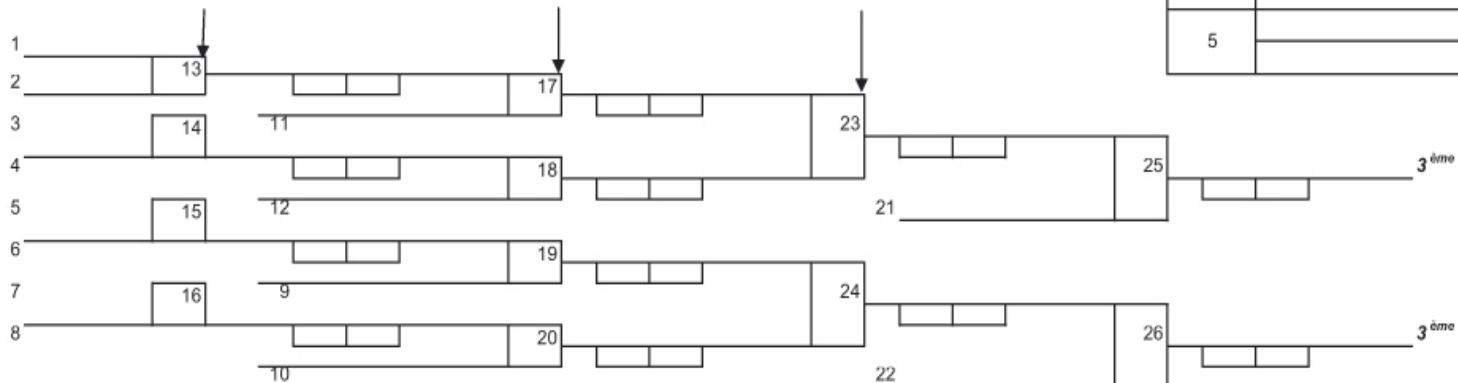

Le tableau à repêchage systématique

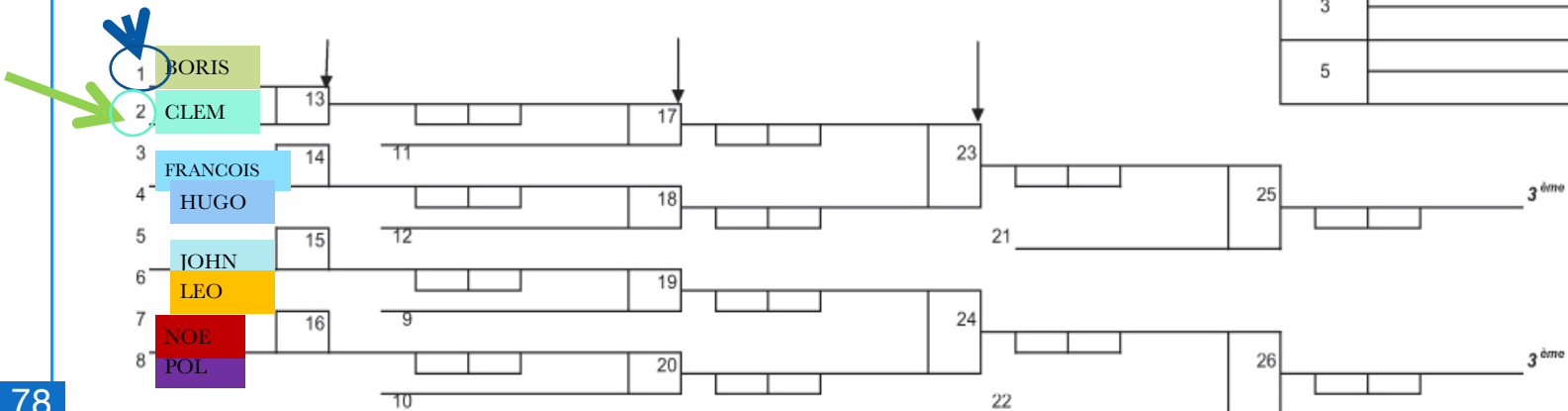
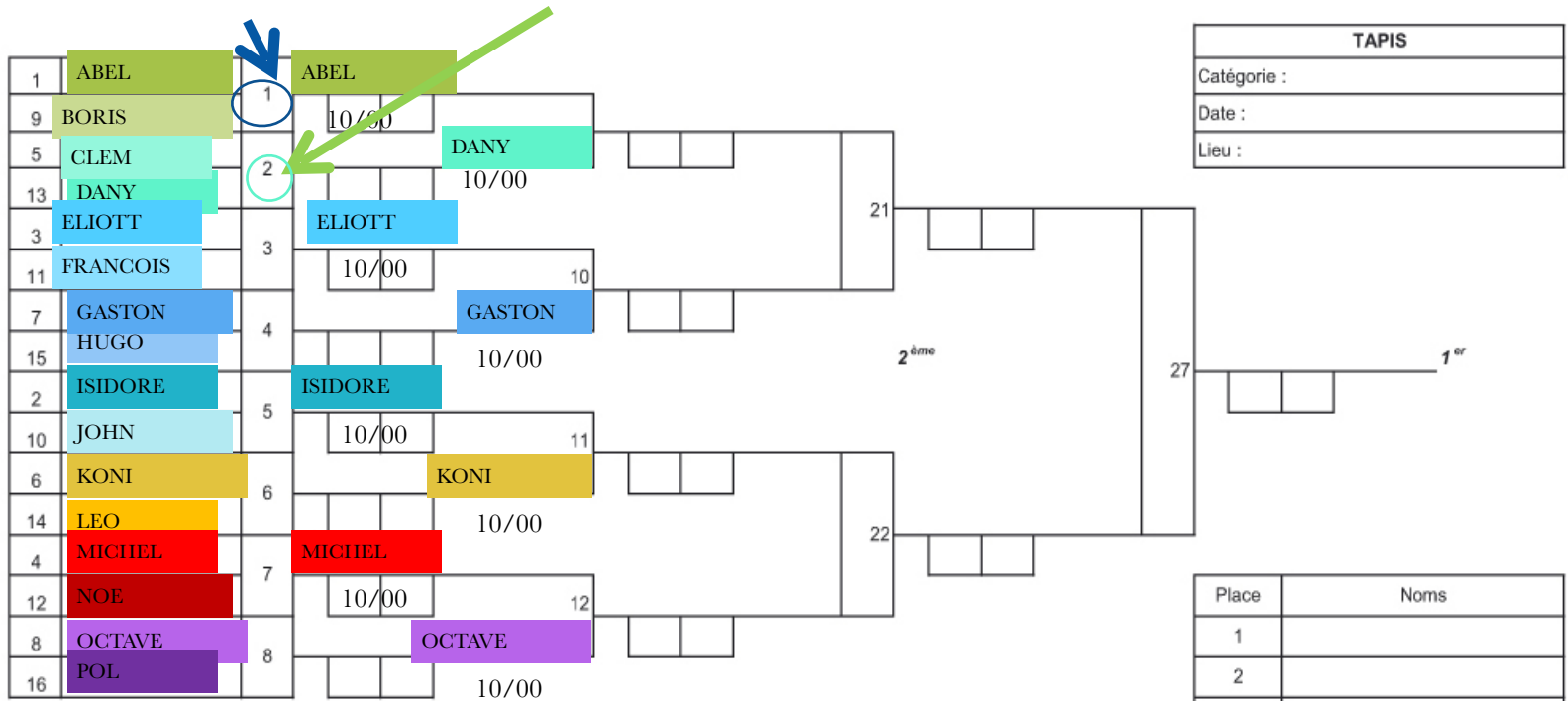

Le tableau à repêchage systématique

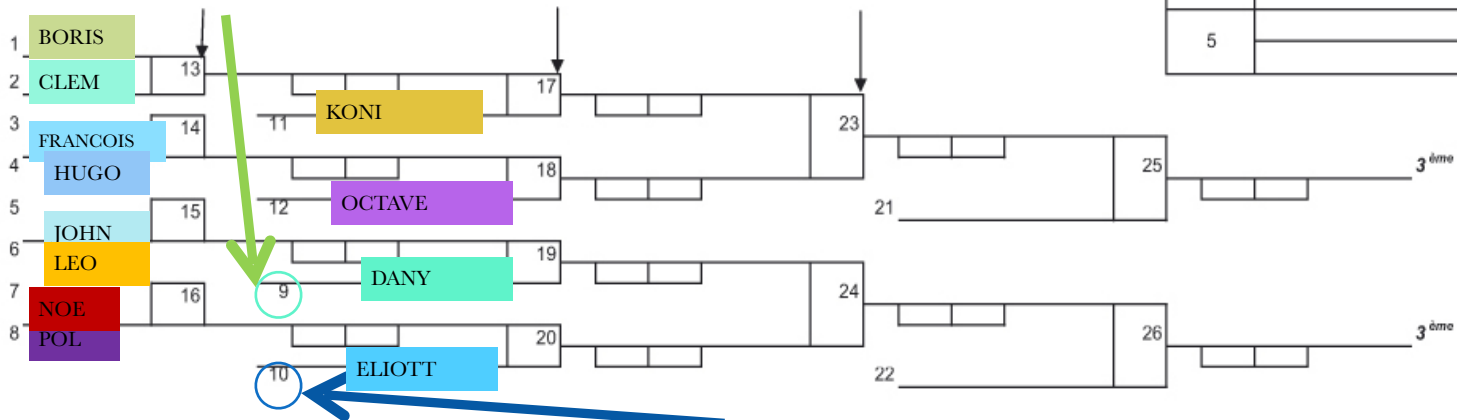
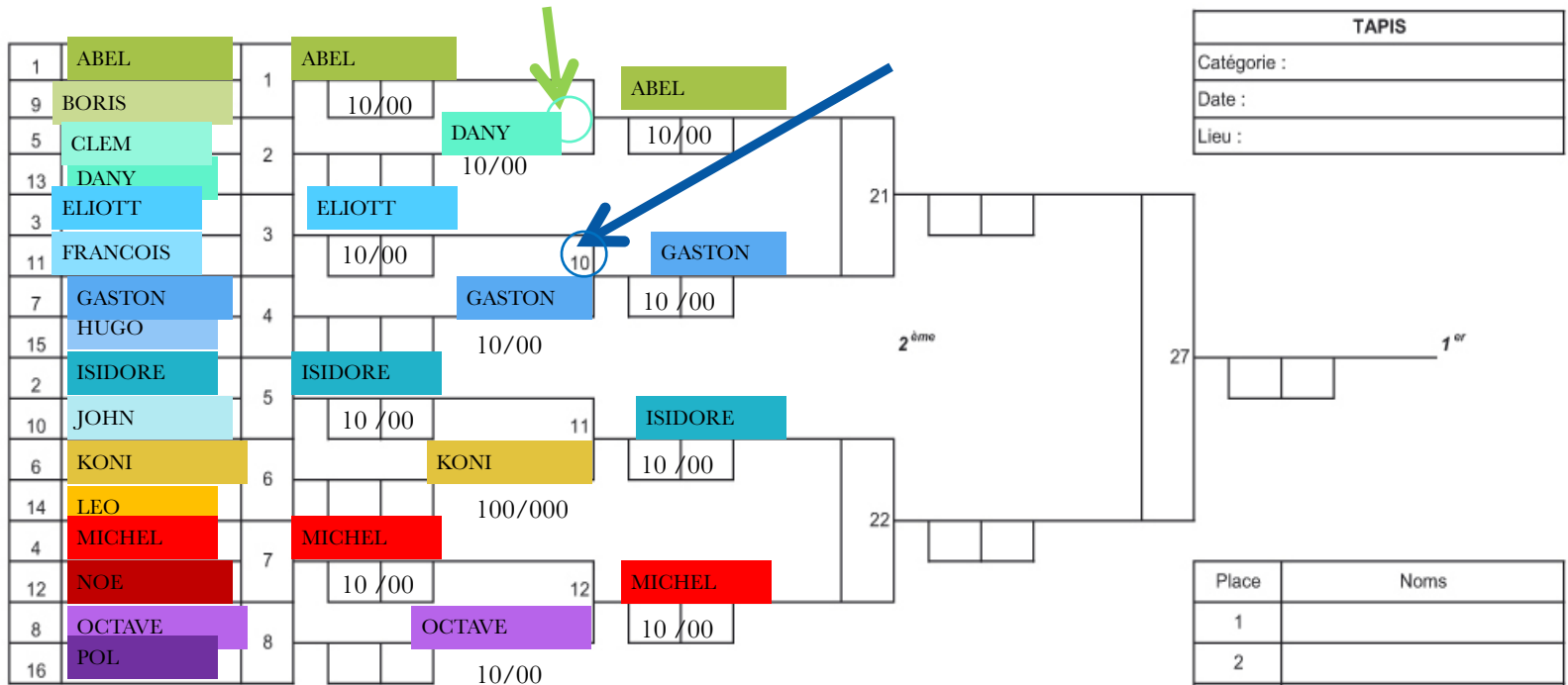

Le tableau à repêchage systématique

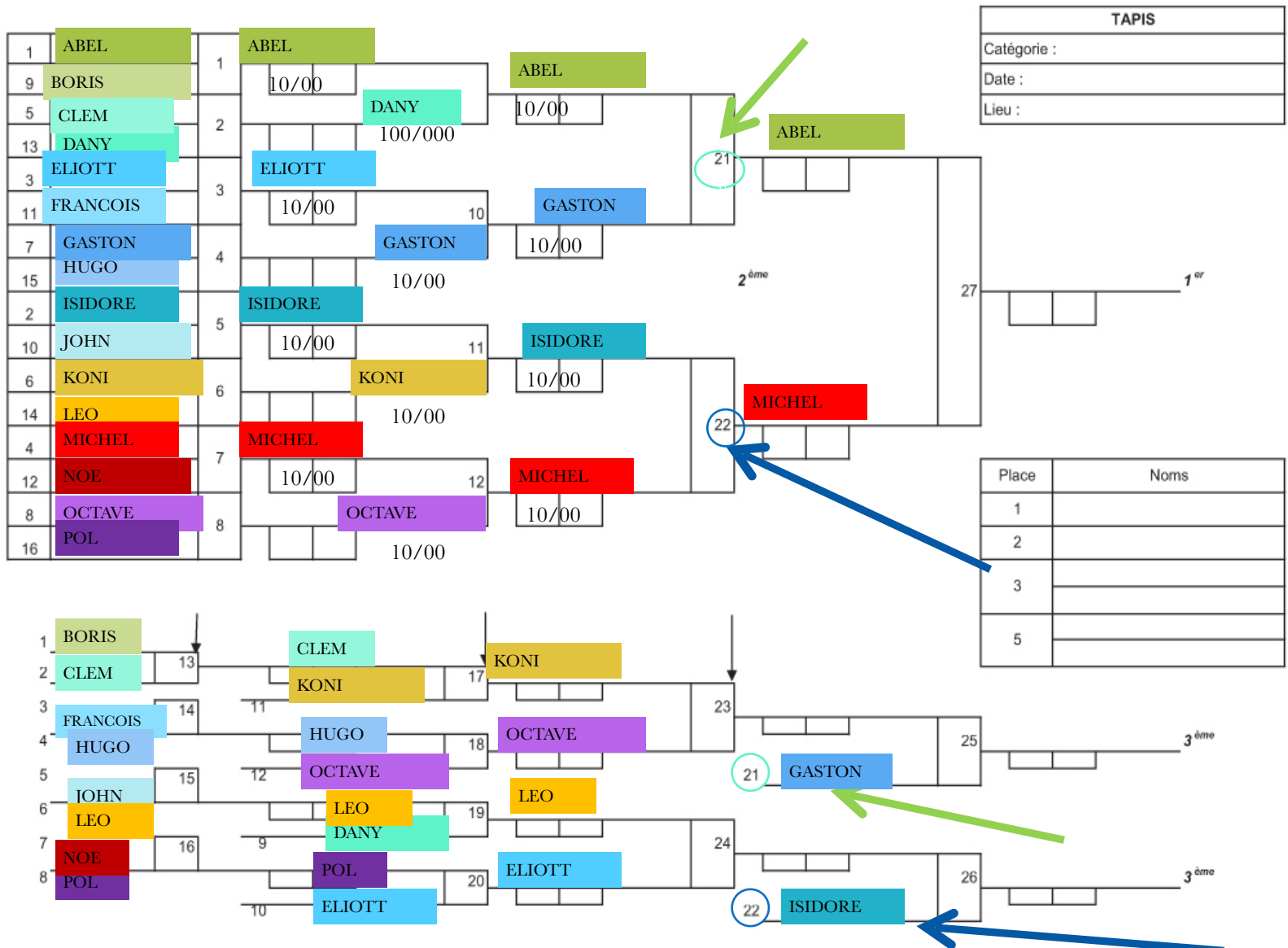

Le tableau à repêchage systématique

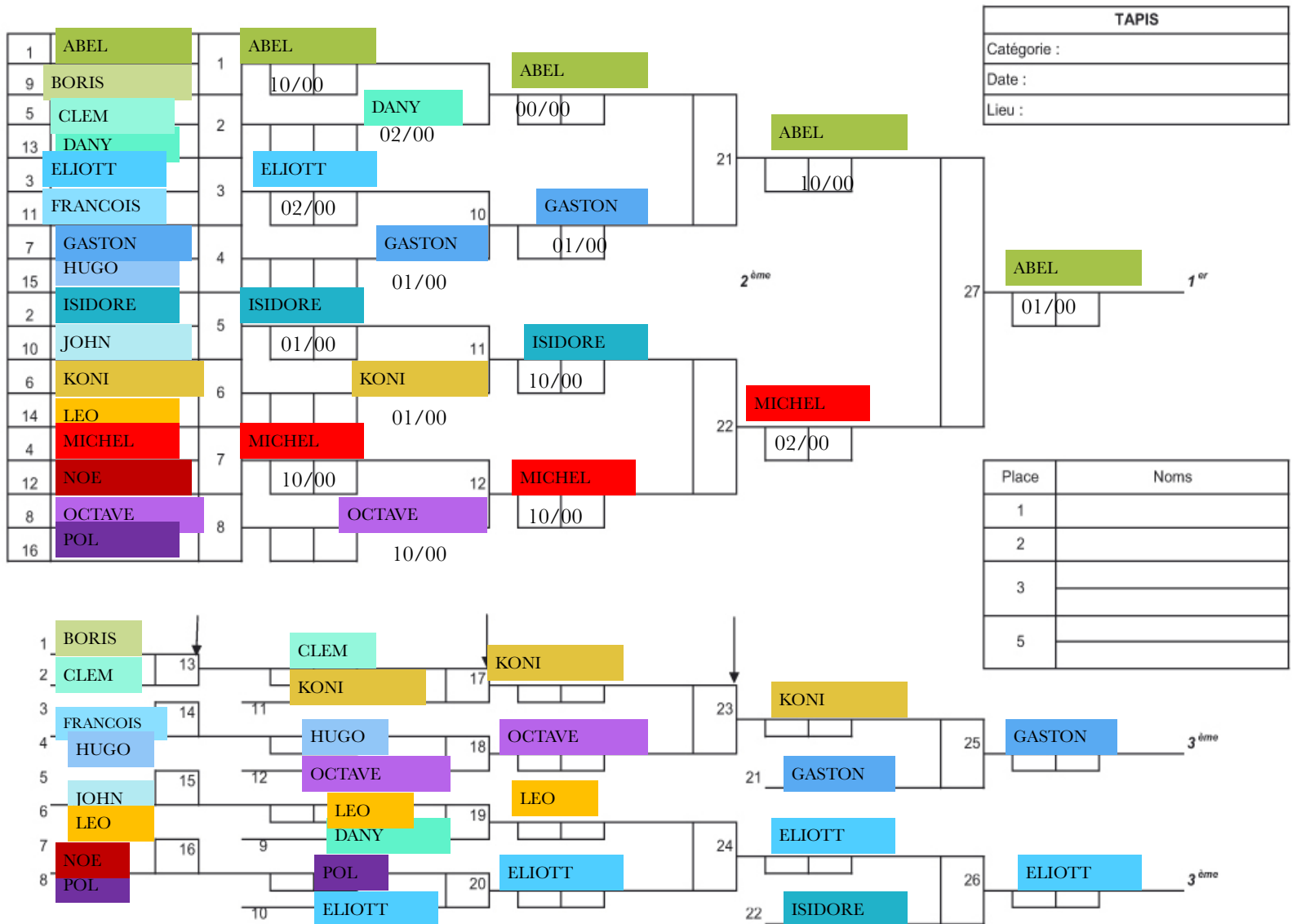

Le passage de grade

Présentation aux tests d'efficacité combat et kata : Sous réserve de respecter les conditions de présentation et d'inscription,

- Libre circulation sur l'ensemble du territoire pour se présenter aux tests
 - d'efficacité combat «shiai » ou de kata. A condition de s'inscrire (Extranet fédéral par le club) et de respecter les conditions de participation.
 - Suppression de la dérogation
 - Pas de limite sur le nombre de présentations

LE PASSAGE DE GRADE

Ø fiche navette

Comptabiliser uniquement les Waza-Ari et Ippon

Ø Les pénalités ne seront pas prises en compte pour l'attribution de points.

NOM : PRENOM : ANNEE NAISSANCE : CLUB : DEP : LIGUE :			POIDS REEL : GRADE : CATEGORIE Cadets/Juniors Séniors/Vétérans POINTS RESTANTS		
Adversaires	Grade	Résultat s	POINTS		
			Chiffres	Lettres	Signature
Nom et prénom Visa du commissaire sportif			Visa du Secrétaire ou Délégué de CORG après enregistrement des points sur passeport		

LE PASSAGE DE GRADE

NOM : DURAND PRENOM : JEAN ANNEE NAISSANCE : 1990 CLUB : MASC DEP : 54 LIGUE : ACAL			POIDS REEL : 76 GRADE : M CATEGORIE Cadets/Juniors <u>Séniors/Vétérans</u> POINTS RESTANTS : 20		
Adversaires	Grade	Résultats	POINTS		
			Chiffres	Lettres	Signature
DUPONT Paul	marron	100/00 0	10	dix	
Nom et prénom Visa du commissaire sportif			Visa du Secrétaire ou Délégué de CORG après enregistrement des points sur passeport		

Inscription au 1^{er} dan

- Être au minimum « cadet » ou « cadette »,
- Être Ceinture Marron depuis un an au moins et avoir passé avec succès les épreuves de l'examen kata
- Avoir été évalué techniquement par l'enseignant et posséder l'autorisation de ce dernier pour se présenter.
- A. Catégories d'âges
 - Cadets masculins et féminines (seul)
 - De juniors à Vétérans (vétérans à partir de 40 ans),
- B. Catégories de poids : Groupe de poids les plus homogènes possibles
- C. Formule de compétition : En poules, de même catégorie d'âge, avec application du principe des 5 combats maximum par test.
- D. Durée des combats : 2 minutes
- E. Attributions et décompte des points : L'arbitre annoncera tous les avantages et les pénalités Ø
 - Les waza ari, 7 points
 - les ippon, 10 points obtenus par une action technique seront comptabilisés en cas de victoire,
 - Les pénalités peuvent mettre fin au combat mais n'entrent pas dans le décompte des points,

Le règlement des compétitions et des animations

Les équipes

EQUIPE : Spécificités en cas d'égalité

En cas d'égalité de victoires et de points à l'issue de la rencontre, la démarche pour départager les deux équipes est la suivante :

- Si des combats se sont terminés par Hikiwake, ils doivent être refaits avec décision obligatoire ;
- Si aucun hikiwake ou s'il y a toujours égalité,
une catégorie de poids où il y a un représentant présent dans chaque équipe est tirée au sort et le combat est refait avec décision obligatoire.

- Critères de décision :
 - 1^{er} Le nombre de kinza
 - Les kinza seront annoncés et comptabilisés à la table
 - 2^{ème} Le nombre de shido
 - 3^{ème} L'activité (nombre d'attaques, attitude)

• Cas de kinza :

• Tout impact suite à l'application d'une technique qui n'aboutit pas à waza-ari ou ippon + tous les osaekomi maintenus moins de 10 secondes.

• Kumi-kata :

- Les kumi-kata non conventionnels imposent une phase d'attaque rapide

10 - FORMULES DE COMPÉTITION

Tableau à double repêchage

Cadets

- Catégories de poids :
 - Féminines : – 48 kg; – 52 kg; – 57 kg; – 63 kg; + 63 kg
 - Masculins : – 55 kg; – 60 kg; – 66 kg; – 73 kg; + 73 kg Les combattants seront engagés dans la catégorie de poids dans laquelle ils auront été pesés
- (pas de surclassement possible).
- Temps de combat: 3 minutes
- Avantage décisif ou décalage de pénalités :
- Récupération d'un combattant : 10 minutes obligatoires entre deux combats

Juniors

- Catégories de poids :
 - Féminines : - 52 kg; - 57 kg; - 63 kg; - 70 kg; + 70 kg
 - Masculins : - 60 kg; - 66 kg; - 73 kg; - 81 kg; + 81 kg Les combattants seront engagés dans la catégorie de poids dans laquelle ils auront été pesés
- (pas de surclassement de poids lors de l'engagement).
- Le responsable du club peut faire combattre à chacun des tours l'un ou l'autre des équipiers dans sa catégorie de poids ou celle immédiatement supérieure le dernier combattant doit dans tous les cas faire plus de 81 kg (+70kg pour les féminines).
- Temps de combat: 4 minutes
- Avantage décisif ou décalage de pénalités : voir page 23
- Récupération d'un combattant : 10 minutes obligatoires entre deux combats

Équipes 1ère et 2ème division :

- Sexe : masculin et féminin Ø Années de naissance : juniors et seniors (cf. tableau récapitulatif des contrôles d'engagements)
- Catégories de poids :
 - Féminines : - 52 kg; - 57 kg; - 63 kg; - 70 kg; + 70 kg
 - Masculins : - 66 kg; - 73 kg; - 81 kg; - 90 kg; + 90 kg
- Les combattants seront engagés dans la catégorie de poids dans laquelle ils auront été pesés (pas de surclassement de poids lors de l'engagement).
- Le responsable du club peut faire combattre à chacun des tours l'un ou l'autre des équipier(e)s dans sa catégorie de poids ou celle immédiatement supérieure.
- Temps de combat :
 - Féminines 4 minutes –
 - Masculins 5 minutes
- Avantage décisif ou décalage de pénalités :
- Récupération d'un combattant : 10 minutes obligatoires entre deux combats

- **Lors des rencontres par équipes, si après le 1er temps d'un combat les combattants sont à égalité (points et ou pénalités), l'avantage décisif sera appliqué (Il n'y a plus de hikiwake) selon les modalités suivantes :**
 - jusqu'à obtention d'un avantage technique ou d'une pénalité par l'adversaire - valeur victoire 0 point
 - Victoire uniquement par décalage de pénalités (ex : 001.1 / 001.2) - valeur victoire 1 point
- Lors d'une rencontre, dans le cas où la victoire est acquise à l'une des équipes, l'arbitre consultera les accompagnants :
 - Soit pour poursuivre la rencontre
 - Soit pour mettre un terme à la rencontre.
 - Dans ce cas, l'arbitre désignera immédiatement l'équipe victorieuse.
- Une équipe incomplète se verra pénalisée de 10 points par forfait.
- En cas d'égalité de victoires et de points,
 - les équipes devront pour se départager, se rencontrer de nouveau avec la même composition.
 - En cas de nouvelle égalité une catégorie de poids sera tirée au sort. Le vainqueur du combat déterminera l'équipe victorieuse.
- Remarque : Lors de ce tirage au sort d'une catégorie de poids :
 - en cas de forfait de l'un des deux combattants : le combattant présent sera déclaré vainqueur.
 - en cas de forfait des deux combattants: une nouvelle catégorie de poids sera tirée au sort ∅
 - En cas de hansoku make direct (X faute grave), le combattant sanctionné ne pourra reprendre la compétition, mais il pourra être remplacé pour les tours suivants.
- Pour le salut, les équipes se présentent dans l'ordre des catégories de poids ∅ L'ordre des rencontres est défini pour toute la journée, à l'issue du tirage au sort du championnat

Double appartenance

- Dans le cadre des compétitions par équipes cadets, juniors, seniors masculins et féminines, un club peut constituer une de ses équipes par les licenciés d'un ou plusieurs autres clubs de la même ligue (à l'exception des licenciés seniors 1re division des 16 clubs classés par équipes 1re division au 31 août de la saison précédente).
- Les équipes sont constituées sur le tapis autour d'une majorité ou une égalité de licenciés du club d'accueil.
- Chaque compétiteur peut être engagé dans un autre club que le sien (et un seul) sous condition d'une convention annuelle de double appartenance écrite, signée, par l'intéressé et les présidents des deux clubs concernés et visée par le président de ligue au plus tard 7 jours avant le premier niveau de compétition. Pour les licenciés des DOM TOM, ouverture au niveau national.
- Un club présentant une équipe avec une convention de double appartenance dans une catégorie d'âge et de sexe ne pourra présenter qu'une seule équipe dans cette catégorie d'âge et de sexe, au premier niveau de compétition (cadets, juniors, seniors 2D).
 - Toutefois, ce club pourra aider à la constitution de l'équipe d'autres club

Nom de L'équipe		Équipe adverse											
LUNEVILL		PAM											
-	E	NOM DES COMBATTANTS		Vict	Pts	Vict	Pts	Vict	Pts	Vict	Pts	Vict	Pts
-	Kg	1											
-	66	2	ARTHUR		3								
-	Kg	1											
-	73	2	RAYMOND		4								
-	Kg	1											
-	81	2	HARMAND		5								
-	Kg	1											
-	90	2	THOMAS										
			FERNAND		1								
-	Kg	1											
-	90	2			2								
-	Kg	1											
-	Kg	2											
													
Total des victoires et des Points													

Les combattants sont inscrits dans la catégorie de poids sans être surclassés
 Les combattants peuvent être surclassés d'une seule catégorie de poids pour combattre.
 Equipe Junior le dernier doit être pesé à plus de 81 kg

		Vict		Pts		Vict		Pts		Vict		Pts	
-	Kg	NOM DES COMBATTANTS		Vict	Pts	Vict	Pts	Vict	Pts	Vict	Pts	Vict	Pts
-	Kg	1											
		2	LUNEVILL			PAM							
		E											
-	Kg	1											
-	66	2	ARTHUR	3	10					10	00		
-	Kg	1											
-	73	2	RAYMOND	4	0					00	00		
-	Kg	1											
-	81	2	HARMAND	5	10					10	00		
-	Kg	1											
-	90	2	THOMAS							01	00		
			FERNAND	1	1					00			
-	Kg	1											
+	90	2			X								
				2									
-	Kg	1											
		2			4		21						

Total des victoires et des Points

Les combattants sont inscrits dans la catégorie de poids sans être surclassés
 Les combattants peuvent être surclassés d'une seule catégorie de poids pour combattre.
 Equipe Junior le dernier doit être pesé à plus de 81 kg



TOURNOI DES PETITS TIGRES
TORA-NO-KO-TAI-KAI

GRILLE DE RESULTATS - POULE D 6 JUDOKAS

CLUB	NOM PRENOM	EXPRESSION TECHNIQUE YAKU SOKU GEIKO			Total TECHNIQUE	EXPRESSION EFFICACITE RANDORI EDUCATIFS						TOTAL RANDORI	TOTAL TECHNIQUE RANDORI	
		A	B	C		1	2	3	4	5	6			
						1								
	A					2								
						3								
	B					4								
						5								
	C					6								

Ordre 1/B - B/C - A/C
Durée : 1'30 temps réel

Ordre : 1/3 - 2/6 - 1/5 - 4/6 - 3/5 - 2/4
Durée : 1'30 temps réel

COMPOSITION DU JURY (3 personnes)	Chaque juge attribue 10 - 15 ou 20 points																
	CRITERES : Variété technique Précision technique et contrôle (projections) Vitesse d'exécution Décompte des points par couple																
	<table border="0"> <tr> <td>10 - 10 - 10</td> <td rowspan="4">} 10</td> <td>10 - 15 - 15</td> <td rowspan="4">} 15</td> <td>10 - 20 - 20</td> <td rowspan="4">} 20</td> </tr> <tr> <td>10 - 10 - 15</td> <td>10 - 15 - 20</td> <td>15 - 20 - 20</td> </tr> <tr> <td>10 - 10 - 20</td> <td>15 - 15 - 15</td> <td>20 - 20 - 20</td> </tr> <tr> <td>15 - 15 - 20</td> <td></td> <td></td> </tr> </table>	10 - 10 - 10	} 10	10 - 15 - 15	} 15	10 - 20 - 20	} 20	10 - 10 - 15	10 - 15 - 20	15 - 20 - 20	10 - 10 - 20	15 - 15 - 15	20 - 20 - 20	15 - 15 - 20			
10 - 10 - 10	} 10	10 - 15 - 15		} 15		10 - 20 - 20		} 20									
10 - 10 - 15		10 - 15 - 20				15 - 20 - 20											
10 - 10 - 20		15 - 15 - 15				20 - 20 - 20											
15 - 15 - 20																	

Arrêts à 20 points par randori éducatif	
Temps d'immobilisation	
• 20 secondes	Ippon
• entre 15 et 19 secondes	Waza-ri